

# Fiera Milano STAR Conference 2025

---

25 Marzo 2025



**FIERA MILANO**

OLYMPIC AND PARALYMPIC PARTNER  
OF MILANO CORTINA 2026

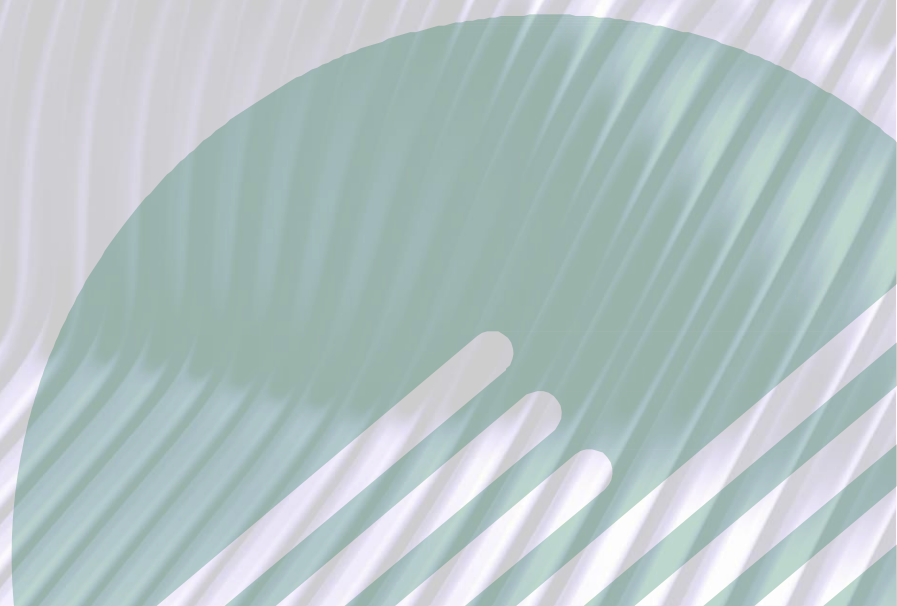

# SPEAKERS

## FRANCESCO CONCI

CEO & Direttore Generale



> 20 anni in Fiera Milano

- **Esperienze rilevanti:**  
CEO e Direttore Generale presso Fiera Milano Congressi, Direttore Marketing presso Fiera Milano

## MASSIMO DE TULLIO

Chief Financial Officer



6 anni in Fiera Milano

- **Esperienze rilevanti:**  
Direttore Pianificazione e Controllo di Gruppo presso Fiera Milano, CFO presso Fiat Chrysler Automobiles UK e Belgio

## VINCENZO CECERE

Head of Investor Relations,  
Sustainability & Management  
System



3 anni in Fiera Milano

- **Esperienze rilevanti:**  
Investor Relations & ESG Manager presso Cerved Group, M&A and Equity Capital Markets Associate presso Mediobanca

## ALICE GATTONE

Investor Relations &  
Sustainability Associate



3 anni in Fiera Milano

- **Esperienze rilevanti:**  
Dipartimento di Sostenibilità, Università Bicocca di Milano

# AGENDA

---

**01** ■ 2024 IN SINTESI  
■ PREVIEW Q1 2025

---

**02** ■ STRATEGIC UPDATE  
■ GUIDANCE  
■ CAPITAL ALLOCATION

---

**03** ■ FINANCIAL REVIEW

---

**04** ■ ESG

---

## *Appendice*

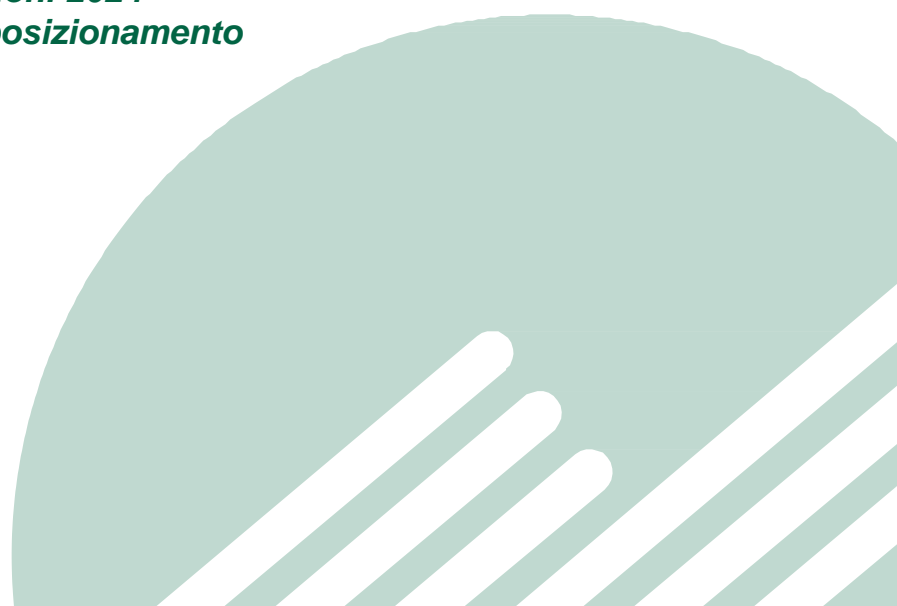
- *Fiera Milano Overview*
  - *KPI manifestazioni 2024*
  - *Il mercato e il posizionamento*
- 

# 2024 IN SINTESI



# PERFORMANCE SIGNIFICATIVE IN UN ANNO DALLA STAGIONALITÀ MENO FAVOREVOLE

FORTE CRESCITA  
LIKE-FOR-LIKE DEI  
RICAVI IN TUTTE LE  
LINEE DI BUSINESS

...NONOSTANTE IL  
TIPOICO EFFETTO DI  
STAGIONALITÀ  
NEGATIVA DEL  
CALENDARIO  
NEGLI ANNI PARI

## ORGANIZZATE



## OSPITATE



## CONGRESSI



## SERVIZI



## RICAVI (€m)

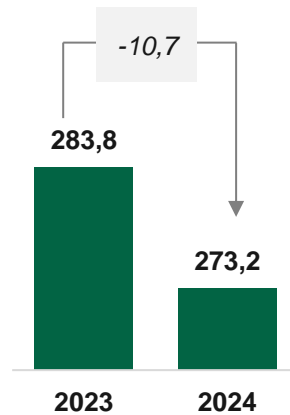

## EBITDA (€m)

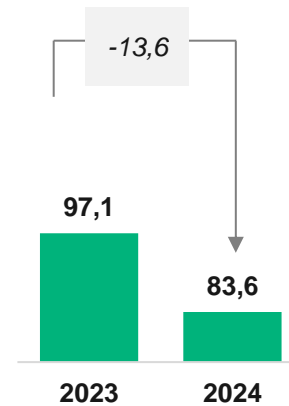

## RISULTATO NETTO (€m)

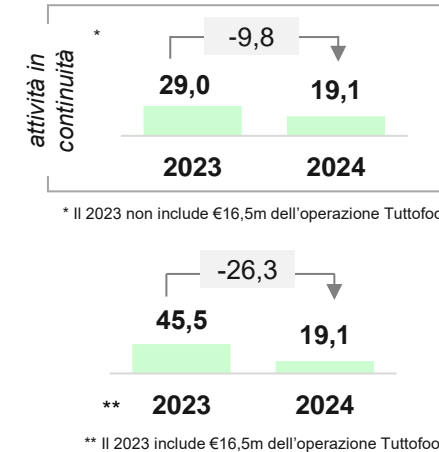

## DISP. FINANZIARIA NETTA (€m)

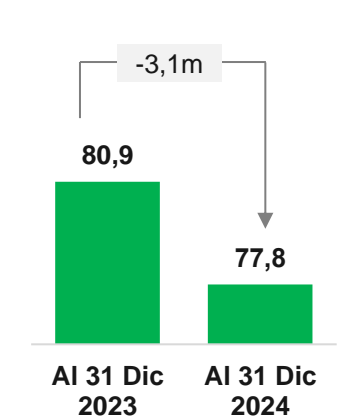

- Diminuzione dei ricavi di 10,7 milioni di euro vs 2023, derivante da:

**effetto performance** di 52,2 milioni di euro (che equivale a una crescita like-for-like del +24% vs 2023), trainata da un incremento del +13% delle superfici vendute (impatto volumi), da un incremento del +35% dei servizi, insieme a una solida performance del business congressuale del +30%

**effetto calendario sfavorevole** di 62,9 milioni di euro: assenza delle pluriennali ITMA (122k mq), Plast (49k mq) e delle biennali HOST (128k mq) e Tuttofood (60k mq), effetto parzialmente compensato dalla presenza delle biennali **Mostra Convegno Expocomfort** (86k mq) e **Transpotec & Logitec** (50k mq)

# ...SUPERANDO LE ATTESE...

**RICAVI ED EBITDA  
OLTRE I LIVELLI  
PRE-COVID**

**Ricavi (€m)**

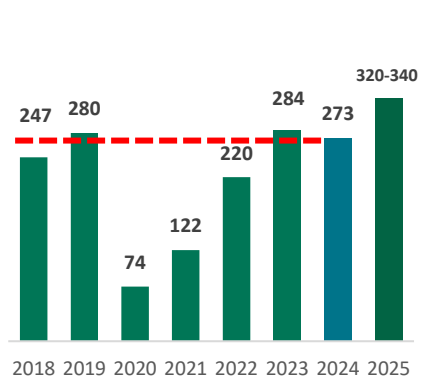

**Ebitda (€m)**

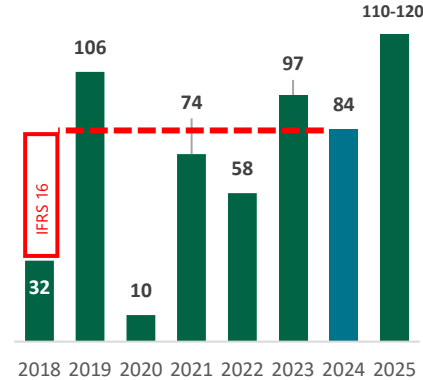

**Disponibilità Finanziaria Netta (€m)**

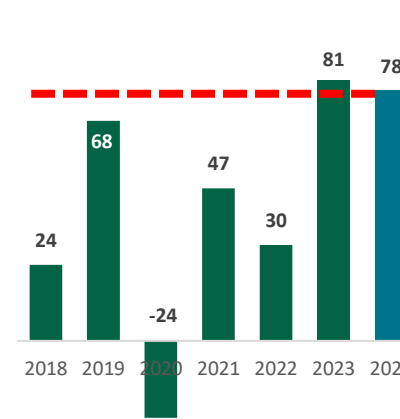

**RICAVI 2024**

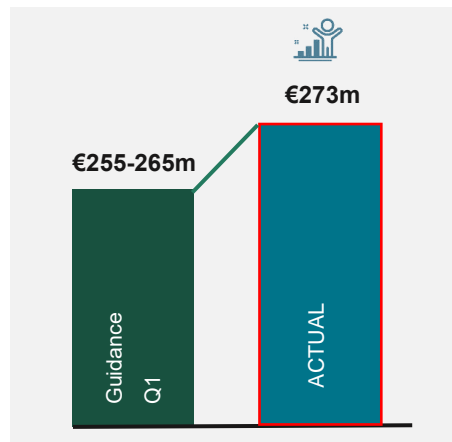

**EBITDA 2024**

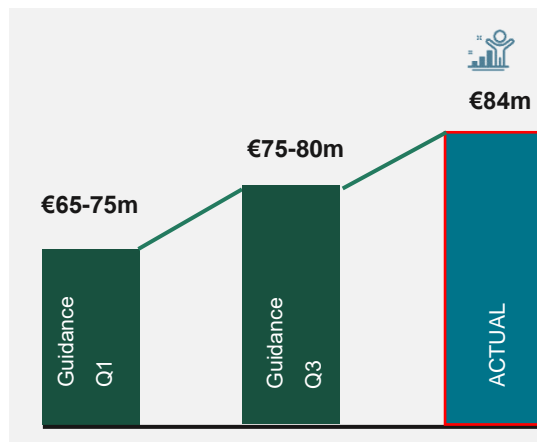

**DISPONIBILITÀ  
FINANZIARIA NETTA 2024**

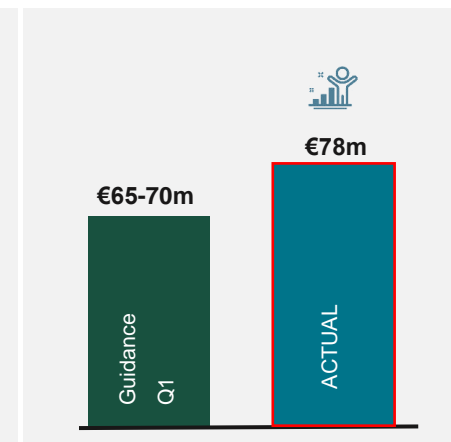

**...CON IL 2024 CHE  
SUPERA TUTTE LE  
ASPETTATIVE DI  
GUIDANCE...**



**Proposta di aumento  
del dividendo per  
azione da 0,14€ a  
0,20€**



**4,47% Dividend  
Yield\***

# FORTE FIDUCIA NELLA GUIDANCE EBITDA 2025 (€110-120M)

## SOSTENUTA DA UN CALENDARIO FAVOREVOLE NEGLI ANNI DISPARI E DA NUOVI EVENTI

★ Nuovo evento  
 □ Biennale  
 □ Pluriennale

GEN FEB MAR APR MAG GIU LUG AGO SET OTT NOV DIC



  	 LINEAPELLE        	   Salone Internazionale del Complemento d'Arredo  	 miart       	        	      MICAM MILANO mipel LINEAPELLE brico day  	  viscom Italia    	     	
----------	--	--	---------------------------------------	----------------------------------	--	---------------------------------------	----------------------	--

THE INNOVATION ALLIANCE

MIBA

 	    	   	    Metallurgy China	      	
------	------------------	--------------	----------------------------------	--------------------------	--

------	------	--	------	--

--



# ...ACCELERANDO L'ESECUZIONE DEL PIANO STRATEGICO 2024-2027

*(Focus slide successive)*

## 1.1 RAFFORZARE IL PORTAFOGLIO DI MANIFESTAZIONI

Organizzate



Ospitate



## 1.2 ESPANDERE LE ATTIVITÀ CONGRESSUALI



MILAN  
58TH ADB ANNUAL MEETING  
4-7 MAY 2025

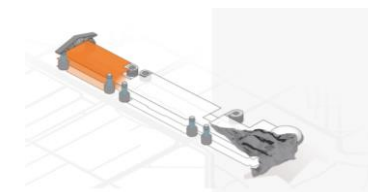

## 1.3 DIVENTARE UN FORNITORE DI SERVIZI INTEGRATO



## 1.4 SVILUPPARE IL BUSINESS DI INTRATTENIMENTO





# ...CON LA SOSTENIBILITA' CHE DIVENTA PER FIERA MILANO SEMPRE PIU' UN VANTAGGIO COMPETITIVO PER ATTRARRE NUOVI EVENTI INTERNAZIONALI

CONTINUO MIGLIORAMENTO DEL RATING ESG

NUOVO PIANO DI AZIONARIATO DIFFUSO

CERTIFICAZIONE ANTICORRUZIONE ISO 37001

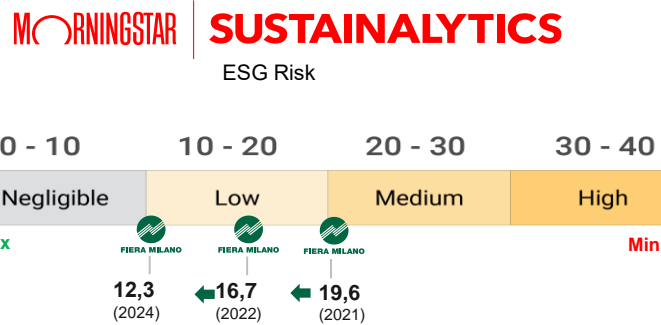

PAD  
Futuro



## RIDUZIONE DELL'IMPATTO AMBIENTALE

### Emissioni CO<sub>2</sub> Scope 1 + 2

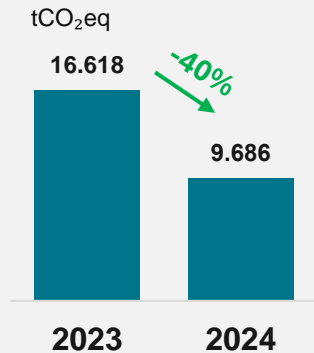

### % Fonti rinnovabili

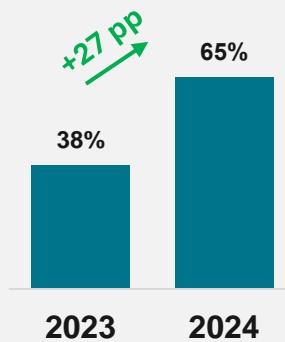

## SVILUPPO DEL CAPITALE UMANO

### % Donne in posizioni manageriali

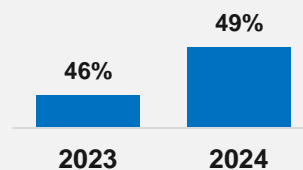

### Ore di formazione

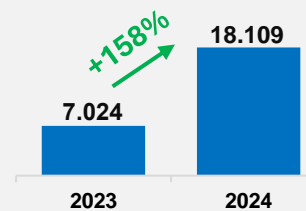

## AUMENTO CUSTOMER SATISFACTION



3,6/5

# PREVIEW Q1 2025

# PREVIEW ANDAMENTO MANIFESTAZIONI DEL Q1 2025 VS. 2024



+6% in metri quadrati ;



+4% Ricavi

## ORGANIZZATE:



## OSPITATE:



# STRATEGIC UPDATE



# FIERA MILANO: LE QUATTRO PRIORITÀ STRATEGICHE

01



## PROPOSTA DI VALORE

Organizzare e ospitare eventi di rilievo e fornire servizi fisici e digitali integrati per costruire esperienze di valore e crescita per espositori, visitatori e partner di Fiera Milano.

02



## MODELLO DI BUSINESS SOSTENIBILE

Fare leva sulla sostenibilità come vantaggio competitivo e fattore chiave per guidare la crescita del business.

03



## PEOPLE E ORGANIZZAZIONE

Attrarre i talenti e capitalizzare il valore umano con uno slancio continuo verso l'innovazione, lo sviluppo di nuove competenze, e la crescita personale.

04



## RELAZIONI, RICONOSCIBILITÀ, IDENTITÀ

Aumentare l'awareness del valore creato dal Gruppo presso clienti, partner, istituzioni e rafforzare il posizionamento di Fiera Milano.

Rafforzare la proposta di valore, in modo sostenibile, con le nostre persone, in continuo scambio con l'ecosistema.

01

# PROPOSTE DI VALORE

1.1

## Rafforzare il portafoglio di manifestazioni

- Lancio di almeno **3 nuove manifestazioni entro il 2027** in settori attrattivi e facendo leva sugli asset disponibili
- Attrazione di **2 manifestazioni internazionali** itineranti entro il 2027
- Sviluppo **nuovi settori nelle principali manifestazioni** in portafoglio

ANTICIPATO



- Lancio di **1 edizione internazionale di Host** entro il 2027



**RICAVI INCREMENTALI 2027 vs. 2023**  
Euro 38-44m



INTERNATIONAL  
HOSPITALITY EXHIBITION

17-21  
OTTOBRE  
2025  
fieramilano

NEW SHAPES OF  
HOSPITALITY



Metri quadrati (k)



■ 2021 ■ 2023

Crescita %  
2023/ ultima edizione

+45%

 **Partnership strategica con l'Associazione SIPAN**  
(attrezzature per panificazione) per ampliare la  
superficie occupata nel 2025

 **Oltre l'85% di livello di re-booking** (più rapido vs.  
mar-2023)

 Lancio **HOST Arabia anticipato al 2025**  
(inizialmente previsto per il 2026)



## FOCUS HOST ARABIA

-  **PERCHE' HOST**
  - Manifestazione **flagship**
  - **Migliori performance** (+45% m<sup>2</sup> vs ultima edizione)
  - Elevata **brand awareness** e base espositiva **internazionale** (>40% estero)
-  **PERCHE' INTERNAZIONALIZZARE**
  - Anticipare il trend di **regionalizzazione** degli eventi
-  **PERCHE' ARABIA SAUDITA**
  -  Tra i mercati a **maggiore crescita a livello globale**
  -  Investimenti nel **settore turistico** (piano strategico del governo **Vision 2030**)
    - Oltre **300.000 nuove camere d'albergo** da realizzarsi entro il 2030
    - Capacità di **ospitare fino a 150m di turisti** (target 2030) tra internazionali e domestici
-  **IL PARTNER**
  - **JV con Semark Group:** uno dei principali operatori fieristici locali nel settore Foodservice (Saudi Horeca, Salon du Chocolat)
-  **FREQUENZA:** annuale, dal 2025







# NetZero Milan expo — summit



May 14-16 2025  
Allianz MiCo

[netzeromilan.com](https://netzeromilan.com)

## **PATHWAYS TO A DECARBONISED ECONOMY**

INDUSTRY ELECTRIFICATION | H2 ECONOMY  
INDUSTRIAL SOLAR | SOLAR ASSET MANAGEMENT  
BATTERY TECHNOLOGIES & LDES | CCUS  
MATURING TECHNOLOGIES | NET-ZERO FINANCE  
NET-ZERO TAX & LAW | CORPORATE CLIMATE ACTION  
CORPORATE CARBON OFFSETS



**FIERA MILANO**



## Net Zero Milan: focus espositivo e convegnistico su soluzioni e tecnologie per la **decarbonizzazione dei settori industriali**

### ▪ **FORMAT: HIGH-PROFILE B2B**

#### ▪ **SETTORI:**

- **Energetico:** solare, eolico, idroelettrico, stoccaggio energetico...
- **Industry:** elettrificazione e digitalizzazione industriale, efficienza energetica, idrogeno verde...
- **Trasporti e logistica:** biofuels per trasporto pesante, aereo, shipping e rail, veicoli elettrici
- **Agricoltura:** agrivoltaico, carbon offsetting...
- **Tecnologie emergenti:** batterie di nuova generazione, stoccaggio energetico a lunga durata...
- **Servizi trasversali:** finanza green, consulenza strategica aziendale, consulenza per l'azione climatica aziendale...

#### ▪ **MERCATO:** esistono eventi trasversali su più tecnologie e settori (residenziale, commerciale) ed eventi con focus su tecnologie specifiche (solare, idrogeno)

#### ▪ **OBIETTIVO:** creare un unico evento qualificato per tutto l'ecosistema energy-industry del paese e al contempo facilitatore di business

#### ▪ **ESPOSITORI:** produttori di tecnologie innovative, aziende, utility, sustainable finance & consultancy, mondo della ricerca

#### ▪ **KPI 1° EDIZIONE (PILOT):** > 50 espositori, 3-5K visitatori





**IPACK-IMA MILANO**  
**27 - 30**  
**MAY 2025**  
FIERA MILANO - ITALY





- **Triennale; 49% Fiera Milano 51% UCIMA**
- 📏 **>5% crescita attesa** in superficie espositiva (rispetto ai 53.000 m<sup>2</sup> del 2022)
- 💰 Crescita attesa a **doppia cifra nei ricavi**
- 🏢 8 padiglioni occupati
- 🚀 Spazi espositivi **sold out** a 3 mesi dall'apertura
- 🌍 Oltre **1.200 espositori**, di cui 30% internazionali
- **Accordo strategico** con **Informa Markets** per la promozione internazionale congiunta (EU vs America Latina, Egitto e Nord Africa, Cina, Asia) e una robusta attività di **cross selling** delle rispettive fiere in portafoglio (Ipack Ima vs Propack e Fispal)



# TUTTOFOOD INTERNATIONAL FOOD EXHIBITION MILANO

5|8 MAGGIO.2025

-  **60.000 m<sup>2</sup> nel 2023**
-  **crescita attesa a doppia cifra su area e ricavi nel 2025**
-  **90.000 visitatori attesi nel 2025**

-  **25% di espositori internazionali, di cui il 12% provenienti dall'Asia**
-  **Cadenza biennale a partire dal 2026 (anni pari)**



**Dati ultima edizione (Houston, Texas):**

40.000 +

Attendees

750 +

Exhibitors

4.000 +

Delegates

600 +

Speakers

100 +

Countries

5

Zones

**Commercial focus (%)**



Gas and LNG	28
Hydrogen	23
Shipping and Marine	20
Climatetech	13
EPC and Gas Processing	17

**Professional profile (%)**



Procurement	28
Director	25
Engineer	23
Minister/ Chairman/ C-Suite	17
Analyst	7

**International attendance (%)**



North America	36
Europe	28
Asia & Oceania	24
Middle East and Africa	8
Latin America & Caribbean	4

# EUROPEAN ROTORS 2027 SCEGLIE FIERA MILANO (NUOVO EVENTO ITINERANTE)



 Evento **B2B dedicato all'industria degli elicotteri** e dei velivoli a decollo e atterraggio verticale (VTOL).

## **Ultime edizioni**

2025: Colonia

2024: Amsterdam

2023: Madrid

 **Numero di espositori:** circa 230

 **Visitatori:** oltre 4.700 partecipanti

**Tipologia di pubblico:** Operatori del settore rotorcraft; Produttori e fornitori; Autorità regolatori; Stakeholder istituzionali

01

## PROPOSTE DI VALORE

12

### Espandere le attività congressuali

- Attrarre **nuove conferenze internazionali** e grandi eventi aziendali, rafforzando il network di relazioni con associazioni globali e centri congressi
- Investire in **nuovi servizi ad alto valore aggiunto** per migliorare ulteriormente l'esperienza dei visitatori
- Ampliare il perimetro di attività alla **nuova venue di Torino** dal 2027, che sarà il 5° centro congressi in Italia per numero di posti a sedere (c. 5.000)



**RICAVI INCREMENTALI 2027 vs. 2023**  
**Euro 5-7m**

# LA SEMPRE MAGGIORE ATTRATTIVITA' DI MILANO E DEL CENTRO CONGRESSI ALLIANZ-MICO



**Allianz  MiCo**  
Milano Convention Centre



**ESC**

European Society  
of Cardiology

**2027**

**> 30k partecipanti**



**MILAN**  
58<sup>TH</sup> ADB ANNUAL MEETING  
4-7 MAY 2025

**2025**

**Prima volta in Italia**



# IL NUOVO ALLIANZ-MICO

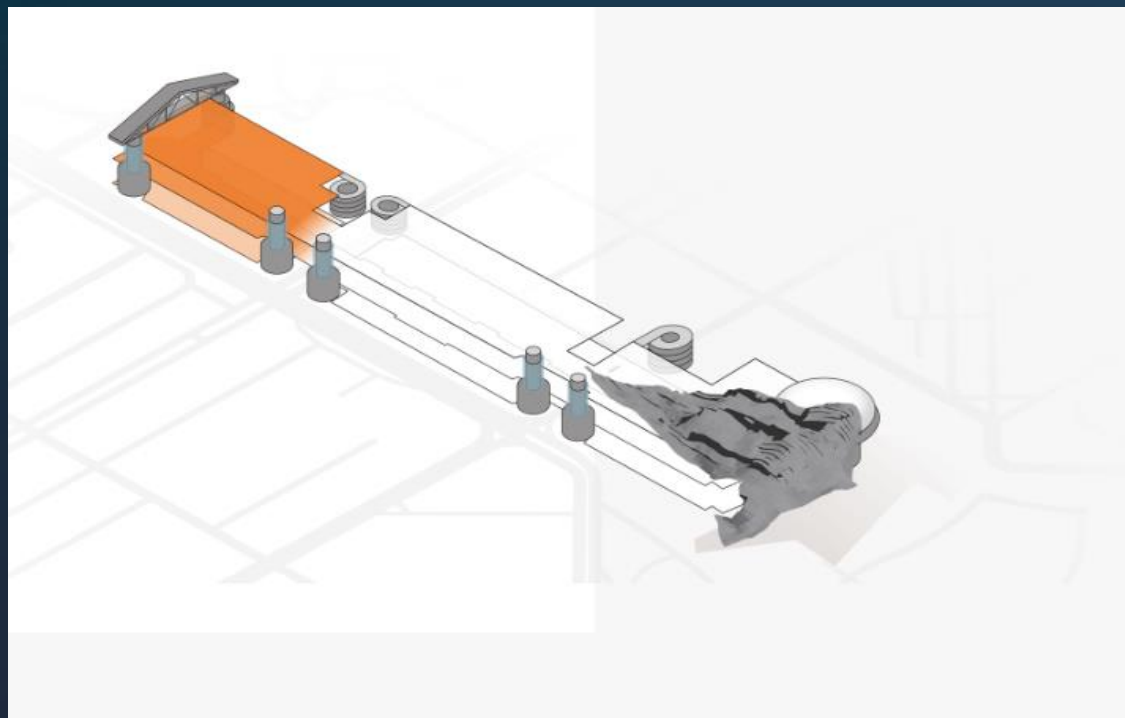

**+50k**  
m<sup>2</sup> Spazio Espositivo

**+60**  
Sale Congressuali

**100%**  
Flessibilità

**1.900**  
Camere d'albergo in zona

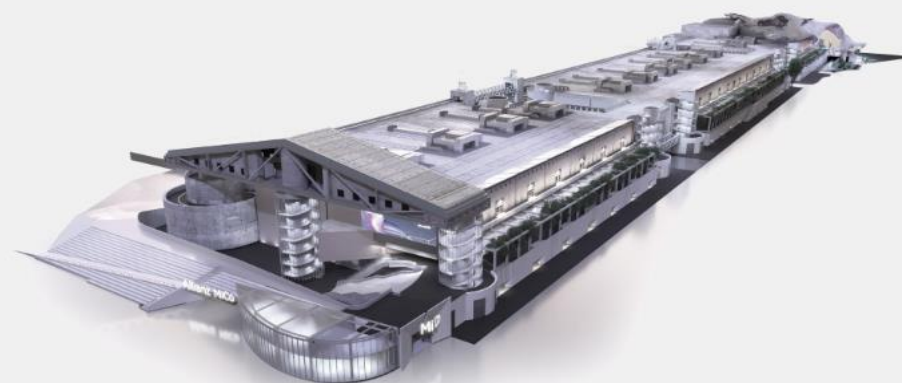

01

## PROPOSTA DI VALORE

1.3

### Diventare un fornitore di servizi integrati

- Potenziare l'offerta commerciale legata ai **servizi di allestimento e tecnologici dentro e fuori quartiere** anche attraverso opportunità di **crescita per linee esterne**. Puntando a una posizione distintiva anche nei segmenti a più alto valore di mercato
- **Sviluppare un'offerta digitale** per migliorare l'esperienza delle manifestazioni 365 giorni dell'anno, anche attraverso la raccolta, gestione e utilizzo dei Big Data e dell'intelligenza artificiale, sfruttando il potenziale delle piattaforme digitali



**RICAVI INCREMENTALI 2027 vs. 2023**  
**Euro 21-34m**

M&A

**WORK IN  
PROGRESS**

01

# PROPOSTA DI VALORE

1.4

## Sviluppare il business di intrattenimento

- Almeno **40 eventi di intrattenimento** tra indoor e outdoor entro il 2027
- Differenziare l'utilizzo della venue di Rho per eventi di intrattenimento **indoor e outdoor** (culturali, sportivi, musicali) attraverso partnership strategiche con operatori leader nel settore
- Le **Olimpiadi** saranno il primo esempio di utilizzo aperto al grande pubblico dei padiglioni 13-15
- Intercettare **nuovi target B2C e nuove community**



**RICAVI INCREMENTALI 2027 vs. 2023**  
Euro 4-6m



**11 concerti**  
**203k persone**

**2025:** stagione concerti + estesa









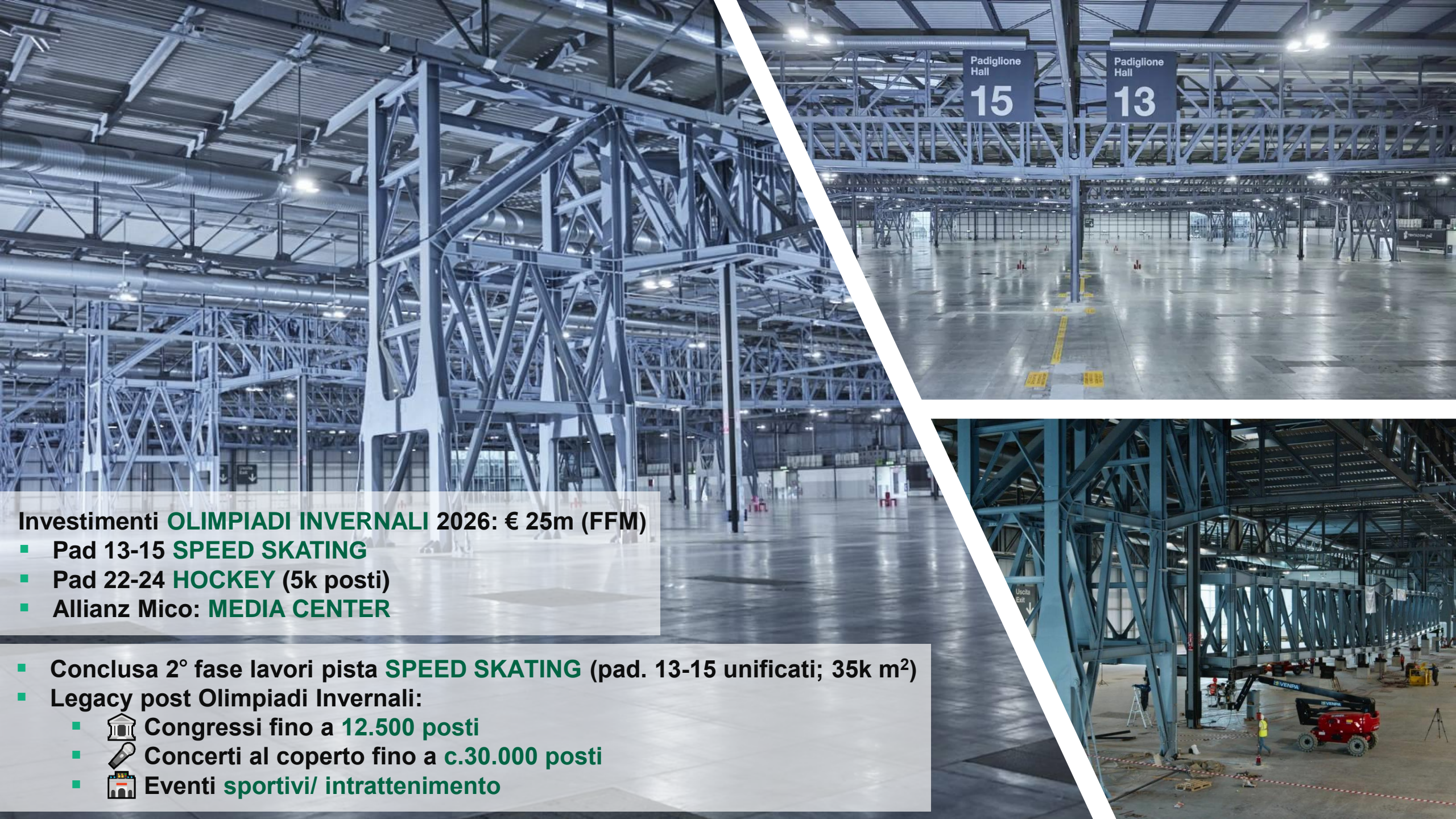

Padiglione Hall  
**15**



Padiglione Hall  
**13**

Investimenti **OLIMPIADI INVERNALI 2026: € 25m (FFM)**

- Pad 13-15 **SPEED SKATING**
- Pad 22-24 **HOCKEY (5k posti)**
- Allianz Mico: **MEDIA CENTER**

▪ Conclusa 2° fase lavori pista **SPEED SKATING** (pad. 13-15 unificati; 35k m<sup>2</sup>)

▪ Legacy post Olimpiadi Invernal:

-  Congressi fino a **12.500 posti**
-  Concerti al coperto fino a **c.30.000 posti**
-  Eventi **sportivi/ intrattenimento**



# GUIDANCE

# RICAVI: CONTRIBUTO ALLA CRESCITA PER LINEA DI BUSINESS

## GUIDANCE RICAVI '24 - '27

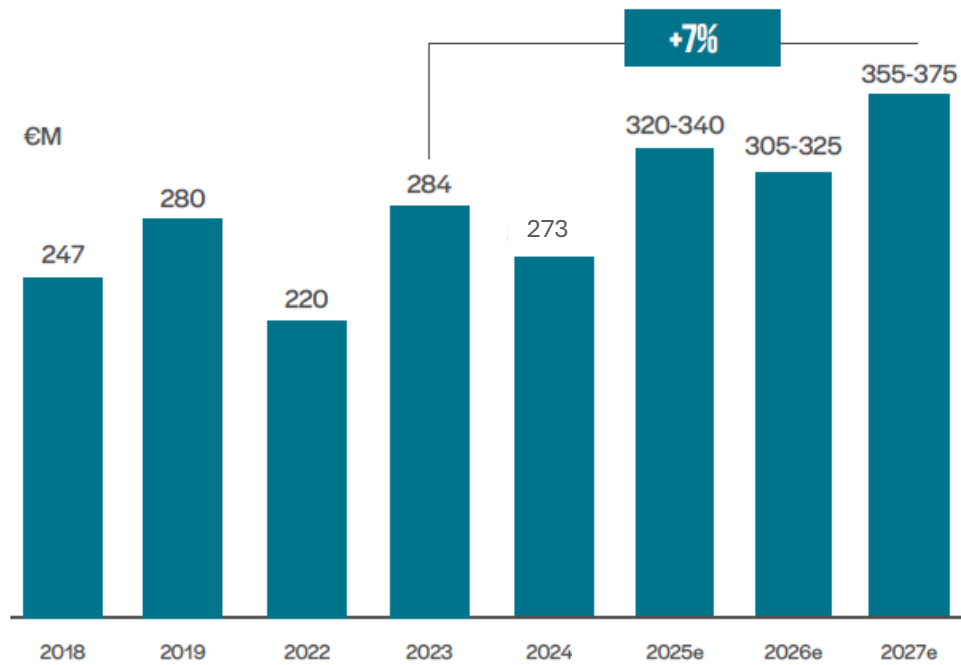

## CONTRIBUTO ALLA CRESCITA PER LINEA DI BUSINESS

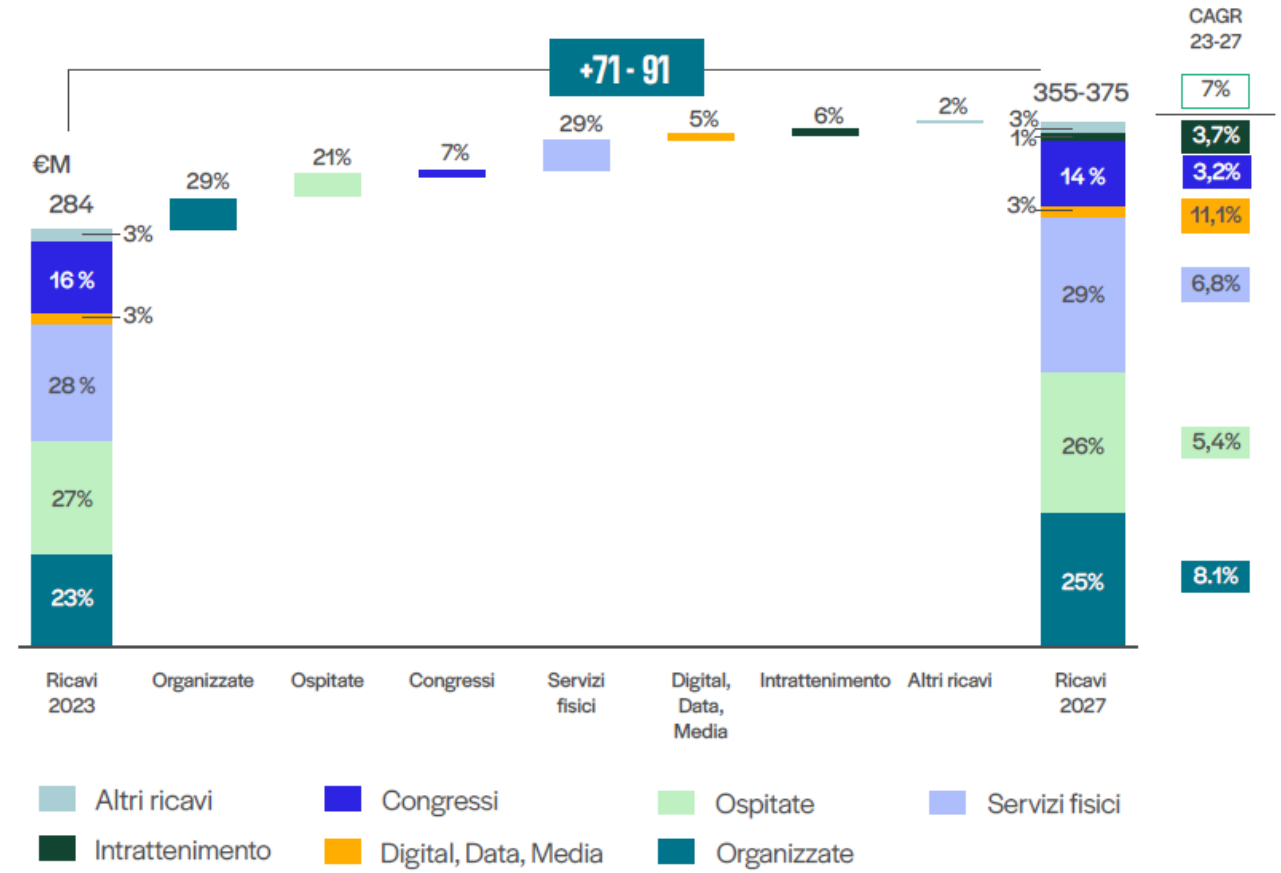

Secondo lo STAX Globex 2023 il mercato fieristico in Italia crescerà dal 2019 al 2025 con un CAGR del 2%, in linea con i mercati maturi

Fonti: Fiera Milano, STAX Globex report 2023, Company annual report, Orbis, Analisi BCG

# EBITDA: CONTRIBUTO ALLA CRESCITA PER LINEA DI BUSINESS

## GUIDANCE EBITDA '24 - '27

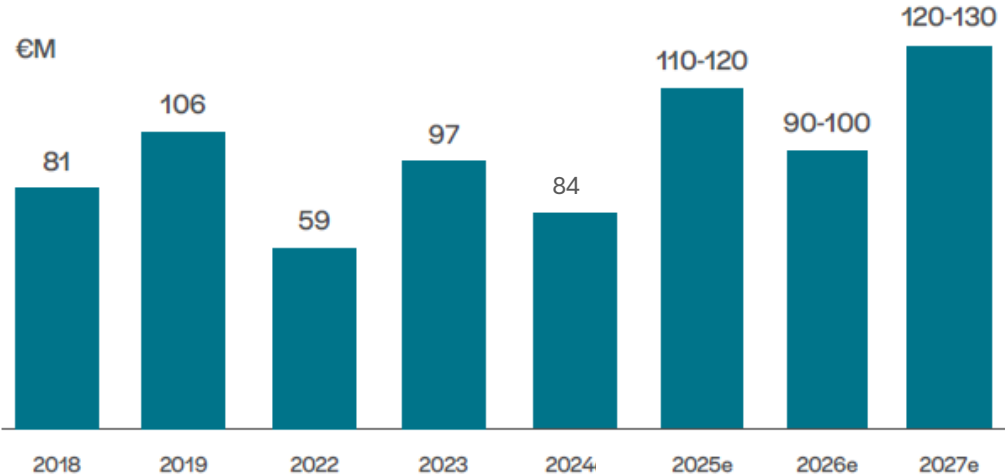

## CONTRIBUTO ALLA CRESCITA PER LINEA DI BUSINESS

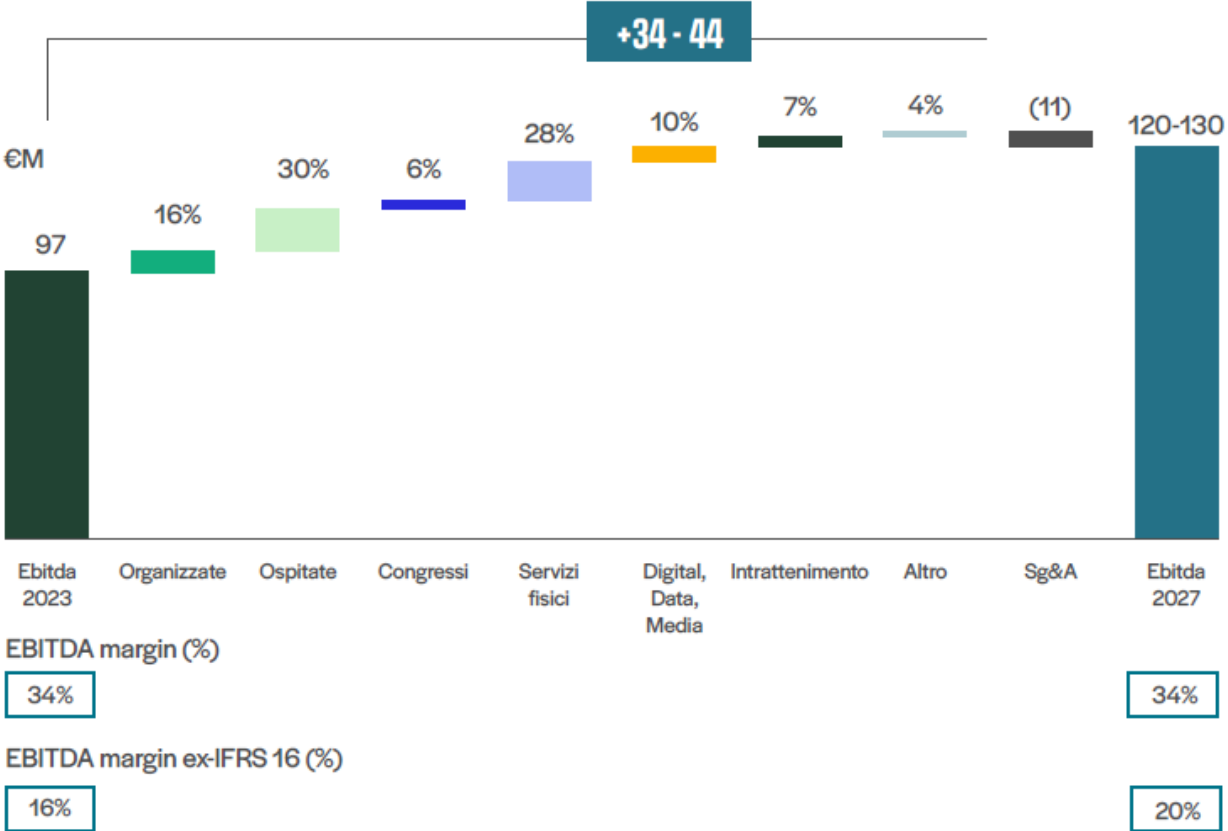

Fonti: Fiera Milano, Analisi BCG

# GUIDANCE

CONFERMATA

Milioni di euro		2025	2026	2027
<b>Ricavi</b>		320-340	305-325	355-375
<b>EBITDA</b>		110-120	90-100	120-130
<i>EBITDA Margin (mid-point)</i>				~34%
<i>EBITDA Margin ex. IFRS 16 (mid-point)</i>				~20%
<b>Disponibilità finanziaria netta</b>				
<b>Piano di investimenti</b>			~88	
<i>di cui Fiera Milano</i>			~53	
<i>di cui Fondazione Fiera Milano</i>			~35	
<b>Disponibilità finanziarie complessive</b>			151-171	
<i>di cui destinate a dividendi</i>			At least 40 (~10/ year)	
<i>di cui destinate a investimenti in operazioni di M&amp;A</i>			111-131	

Nel 2027 Fiera Milano prevede di realizzare:



- **Ricavi** compresi tra 355 e 375 milioni di euro
- Un **EBITDA** stimato tra 120 e 130 milioni di euro
- Nell'arco di piano 2024-2027, sono pianificati **investimenti** complessivi per un importo pari a 88 milioni di euro, dei quali 35 milioni di euro saranno sostenuti dalla Fondazione Fiera Milano per lo sviluppo di opere infrastrutturali
- I risultati economico finanziari nell'arco di piano prevedono una solida generazione di cassa, la quale si tradurrà in una **disponibilità finanziaria complessiva** prevista tra i 151 e i 171 milioni di euro nell'arco di piano.
  - Di queste disponibilità, almeno 40 milioni di euro saranno destinati alla remunerazione degli azionisti sotto forma di dividendi, sottolineando l'impegno di Fiera Milano verso la creazione di valore per gli stakeholders
  - La rimanente liquidità, quantificata tra i 111 e i 131 milioni di euro, sarà indirizzata a sostenere la crescita aziendale per linee esterne
  - Non si esclude l'ulteriore ricorso a indebitamento per finanziare potenziali acquisizioni strategiche

# CAPITAL ALLOCATION



# € 88 MILIONI DI CAPEX A SUPPORTO DEL PIANO

Cumulato 2024-2027 (M€)

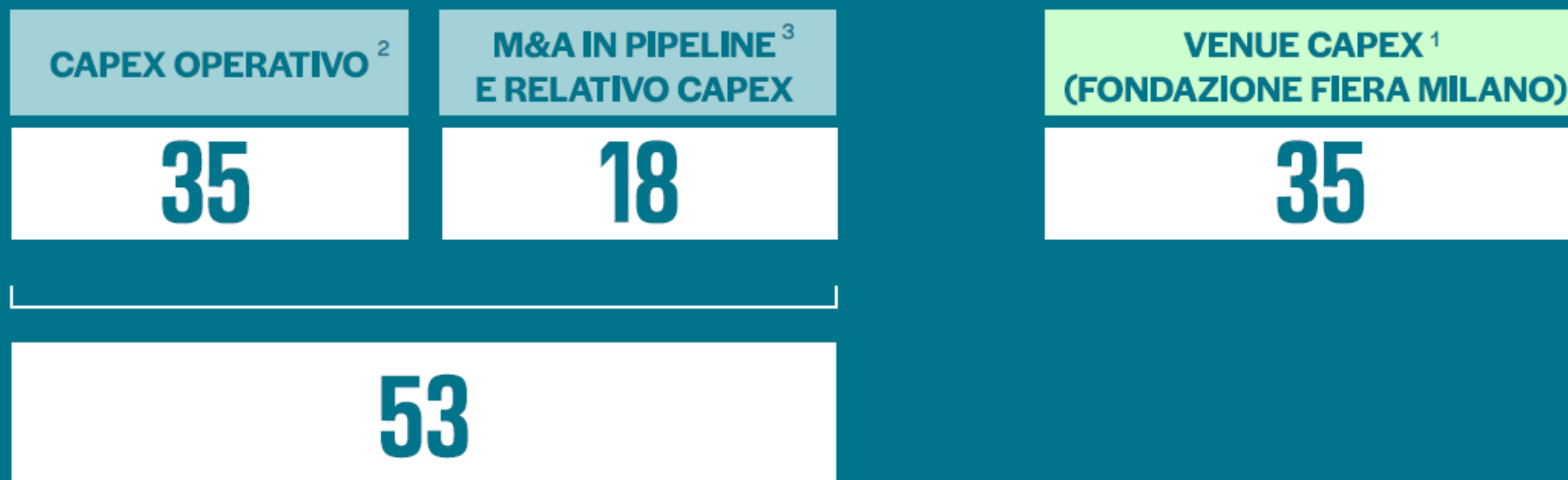

1- Trasformazione dei padiglioni 13-15-22-24, installazione di ascensori, rinnovo delle telecamere di sorveglianza.

2- Include il 50% dell'investimento complessivo (pari a Euro 15 milioni) legato alla nuova infrastruttura di trasmissione segnali dati, audio e video

3- Include costi acquisizione e CAPEX società target

# OLTRE € 150 M DI DISPONIBILITÀ FINANZIARIE NETTE PER SUPPORTARE GLI OBIETTIVI DI CRESCITA INORGANICA E UNA POLITICA DEI DIVIDENDI COSTANTE

Disponibilità finanziarie complessive M€

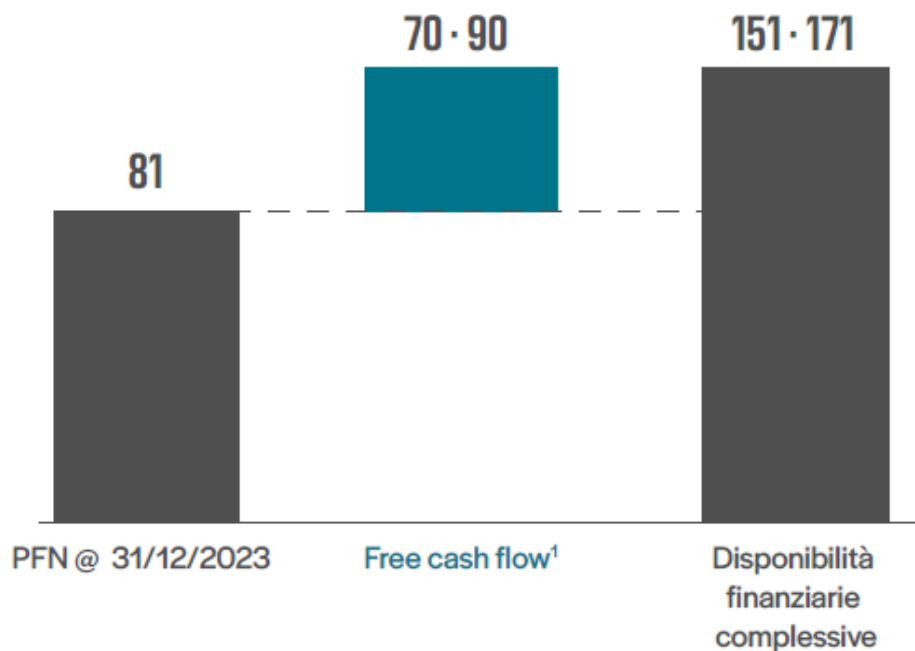

**Risorse destinate all'esecuzione di operazioni di M&A (scouting continuo)**

111-131 M€  
[non considerando effetto leva]

M&A come obiettivo primario del piano, volano per lo sviluppo futuro

**Stabilità dei dividendi**

Almeno 40 M€ 2024-2027  
[10M€/ anno]

Dividendi che tornano a remunerare gli azionisti con stabilità

1. Il Free cash flow include EBITDA, Affitti, Variazione del capitale circolante, Joint Venture, Tasse e CapEx (mantenimento + M&A in pipeline)

Fonti: Fiera Milano, analisi BCG

# UN CONTINUO SCOUTING PER OPPORTUNITÀ DI ACQUISIZIONE DI MANIFESTAZIONI E ORGANIZZATORI

## PROFILO POTENZIALI TARGET PER RINFORZARE IL PORTAFOGLIO DI EVENTI ORGANIZZATI E FUNNEL DI SELEZIONE

01

**Organizzatori** di manifestazioni con **eventi leader**, in **Italia o all'estero**, e **set di competenze organizzative robuste**, disponibili a cedere la **quota di controllo**

02

**Operations in maggiori mercati mondiali** (es: Italia, EU, USA), **ad elevata crescita** (es: Arabia Saudita) o **dove FM è attualmente presente** (es: Brasile)

03

Elevato **potenziale di crescita e opportunità di importazione** degli **eventi in portafoglio del target a Milano**

04

**Fit settoriale** con l'attuale portafoglio di eventi per massimizzare le sinergie, es: Hospitality, Tessile/Abbigliamento/Fashion, Costruzioni, Sicurezza



# FINANCIAL REVIEW

# SNAPSHOT DEI RISULTATI DIVISIONALI – VISTA PER LEGAL ENTITIES

A

Attività Fieristiche Italia	2023	2024	Δ (€)	Δ (%)
<b>Ricavi (€m)</b>	241,3	216,5	-24,8	-10,3%
<b>EBITDA (€m)</b>	79,7	59,8	-19,9	-25,0%
<b>N. manifestazioni</b>	<b>44</b>	<b>38</b>		
<i>Di cui direttamente organizzate</i>	14	12		
<i>Di cui ospitate</i>	30	26		
<b>Mq Italia</b>	<b>1.292.070</b>	<b>1.212.140</b>		

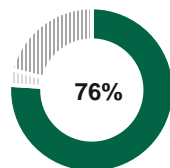

- **Diminuzione dei Ricavi del 10,3% a causa di un effetto calendario negativo** (maggiori dettagli nella prossima slide), determinato dall'assenza nel 2024 delle biennali **Host** e **Tuttofood powered by Cibus** oltre che delle pluriennali ospitate **ITMA** e **Plast**. Complessivamente, ottima performance degli eventi annuali, così come delle biennali **Mostra Convegno Expocomfort**, **Transpotec** e **CPhI**.
- **Diminuzione dell'EBITDA del 25,0%**, che riflette il già citato effetto della stagionalità negativa in buona parte compensato dall'andamento positivo delle performance oltre che dal decremento dei costi energetici e dei costi del personale.

B

Attività Fieristiche Estero	2023	2024	Δ Crescita (€)	Δ Crescita (%)
<b>Ricavi (€m)</b>	3,9	8,6	+4,7	+120,7%
<b>EBITDA (€m)</b>	4,0	5,6	+1,6	+39,9%
<b>N. manifestazioni</b>	<b>29</b>	<b>30</b>		
<i>Di cui direttamente organizzate</i>	29	30		
<b>Mq Estero</b>	<b>501.240</b>	<b>493.605</b>		

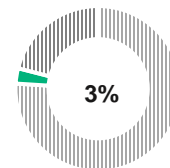

- **Crescita dei ricavi del + 120,7%** dovuta principalmente a:
  - Fiere di successo in Brasile: **Fisp** (20k mq) amplificata dalla performance positiva della manifestazione annuale **Exposec** (14k mq) con +10% in mq occupati rispetto al 2023 e dalla nuova manifestazione **Fruit Attraction** (3k mq)
  - Buona performance della Cape Town Art Fair in Sud Africa (+6% in mq occupati rispetto al 2023)
- **EBITDA aumentato di 1,6 milioni di euro**, trainato principalmente dalla solida performance in Brasile

C

Allianz MiCo Congressi	2023	2024	Δ Crescita (€)	Δ Crescita (%)
<b>Ricavi (€m)</b>	47,0	60,5	+13,6	+28,9%
<b>EBITDA (€m)</b>	13,4	18,2	+4,7	+35,3%
<b>n. congressi</b>	<b>132</b>	<b>152</b>		
<i>Di cui con area espositiva</i>	55	68		
<b>Mq area espositiva</b>	<b>88.870</b>	<b>138.615</b>		

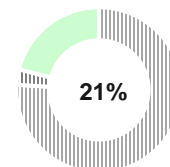

- **Crescita dei ricavi del +28,9%** dovuta principalmente ai **maggiori ricavi derivanti da eventi ricorrenti** presenti anche nel 2023 (Salone del Risparmio, Salesforce and AWS Summit) e ai **ricavi aggiuntivi derivanti da un maggior numero di congressi internazionali non ricorrenti** (IAC – International Astronautical Congress, ENLIT Europe e EASL – The Home of Hepatology)
- **Crescita dell'EBITDA del +35,3%** principalmente attribuibile al già citato andamento dei ricavi

A  
+  
B  
+  
C

Fiera Milano consolidato	2023	2024	Δ (€)	Δ (%)
<b>Ricavi (€m) (al netto delle elisioni)</b>	283,8	273,2	-10,7	-3,8%
<b>EBITDA (€m)</b>	97,1	83,6	-13,6	-14,0%
<b>EBITDA Margin %</b>				
<b>N. manifestazioni</b>	<b>73</b>	<b>68</b>		
<i>Di cui direttamente organizzate</i>	43	42		
<i>Di cui ospitate</i>	30	26		
<b>Mq consolidati (A+B+C)</b>	<b>1.882.180</b>	<b>1.844.360</b>		

## A livello consolidato:

- **RICAVI -3.8%**
- **EBITDA -14.0%**
- **EBITDA MARGIN DI 30.6%**



# CONTRIBUTO ALLA CRESCITA DEI RICAVI - VISTA PER BUSINESS LINE



2024 vs 2023  
-10,7m

**(-) EFFETTO CALENDARIO: € (62,9)m**

- **+38m presenza di** MCE (86k mq), Transpotec (50k mq), NME (11k mq), Venditalia (13k mq), Xylexpo (14k mq), Bimu (24k mq), CPHI (123k mq), Simei (31k mq) e Fruit Attraction in Brasile (3k mq)
- **(100,9)m assenza di** Host (128k mq), ITMA (122k mq), Plast (49 mq), Made in Steel (16k mq), Issa Pulire (14k mq), Lamiera (18k mq), Tuttofood powered by Cibus (60k mq) e Vitrum (8k mq)

**(+) EFFETTO PERFORMANCE €52,2m**

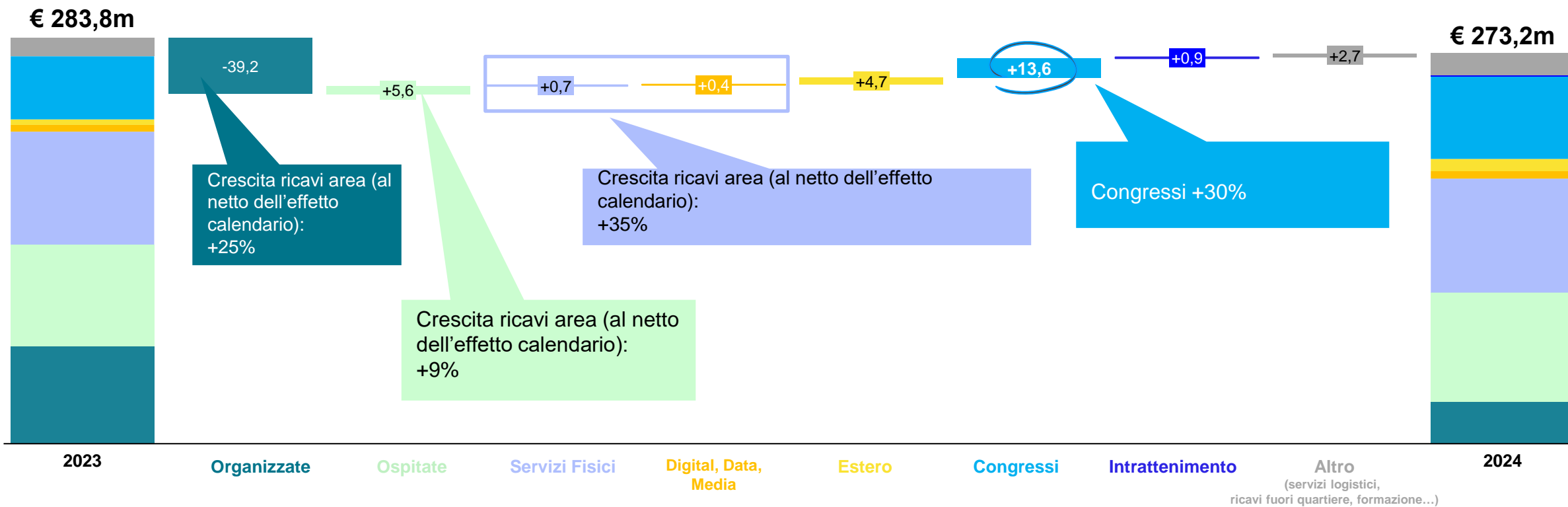

# FIERA MILANO 2024 GROWTH CHAMPIONS (metri quadri)

## SELEZIONE DI MANIFESTAZIONI ITALIANE

### ORGANIZZATE

Mq (k)

CRESCITA MQ %  
2024/ ultima edizione



Spring + autumn editions

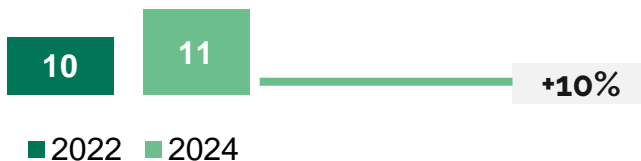
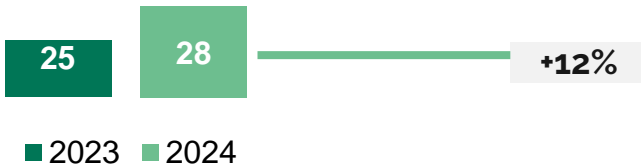

### OSPITATE

Mq (k)

CRESCITA MQ %  
2024/ ultima edizione

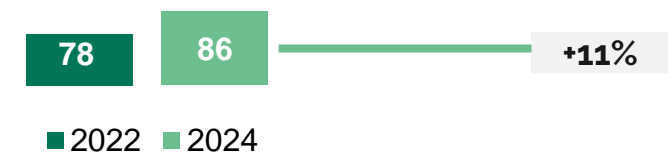

Spring + autumn editions

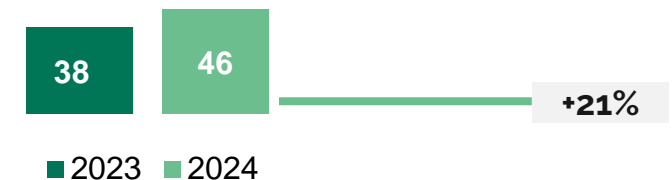
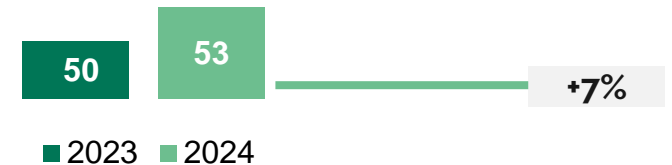

# CONTO ECONOMICO

Conto Economico Consolidato (€m)	2023	2024	Δ 24/23
<b>1 Ricavi delle vendite e delle prestazioni</b>	<b>283,8</b>	<b>273,2</b>	<b>-10,7</b>
Costi per materiali	3,8	2,8	-1,0
Costi per servizi	134,7	138,6	+4,0
Costi del personale	55,4	53,5	-1,9
Altre spese operative	5,0	5,1	+0,1
<b>Totale costi operativi</b>	<b>198,8</b>	<b>200,0</b>	<b>+1,2</b>
Proventi diversi	5,4	4,7	-0,7
Risultati di società collegate e joint venture	6,9	5,9	-1,0
Svalutazione dei crediti e altri accantonamenti	0,3	0,2	0,0
<b>2 EBITDA</b>	<b>97,1</b>	<b>83,6</b>	<b>-13,6</b>
Ammortamenti	51,5	51,5	0,0
Rettifiche di valore di attività	0,8	0,2	-0,7
<b>EBIT</b>	<b>44,8</b>	<b>31,9</b>	<b>-12,9</b>
<b>3 Proventi (Oneri) finanziari</b>	<b>-8,8</b>	<b>-7,4</b>	<b>+1,4</b>
<b>Risultato prima delle imposte</b>	<b>36,0</b>	<b>24,5</b>	<b>-11,5</b>
Imposte sul reddito	7,0	5,4	-1,7
<b>4 Risultato netto delle attività in continuità</b>	<b>29,0</b>	<b>19,1</b>	<b>-9,8</b>
Risultato netto delle attività operative cessate	16,5	-	-16,5
<b>Risultato netto:</b>	<b>45,5</b>	<b>19,1</b>	<b>-26,3</b>
- attribuibile ai Soci della Controllante	45,5	19,3	-26,2
- attribuibile a interessenze di minoranza	0,0	-0,1	-0,1

▪ **Ricavi:** passano da Euro 283,8m nel 2023 a Euro 273,2m nel 2024, presentando un decremento di Euro -10,7m. Tale variazione è dovuta principalmente a:

▪ **Effetto performance positivo pari ad Euro 52,2m**, corrispondente ad una crescita like-for-like del +24%. Le principali aree che hanno contribuito a tale effetto performance sono:

▪ **Vendita di spazi espositivi** (area): +13% (in particolare MCE, I Saloni, MIDO, Quick & More e BIT)

▪ **Servizi fisici e digitali:** in crescita del +35%

▪ **Congressi:** in crescita del +30%

▪ **Effetto calendario negativo pari ad Euro (62,9)m** dovuto all'assenza nell'anno delle biennali Host e Tuttofood powered by Cibus oltre che delle pluriennali ospitate ITMA e Plast, effetto parzialmente compensato dalla presenza delle biennali Mostra Convegno Expocomfort, Transpotec e dell'evento itinerante CPhI Worldwide

▪ **EBITDA:** passa da Euro 97,1m a Euro 83,6m, una variazione negativa di Euro -13,6m, che riflette l'effetto stagionalità negativo che ha impatto non solo sul business fieristico, ma anche sulla società in joint venture con il partner Deutsche Messe AG (in relazione all'assenza di PTC Asia e Cemat) e sulla collegata Fiere di Parma (per l'assenza di Tuttofood); tale effetto è stato in parte compensato dall'andamento positivo delle performance

▪ **Gestione finanziaria:** variazione positiva di Euro +1,4m conseguente principalmente al decremento degli interessi passivi in relazione al minor indebitamento medio sia su scadenze a breve che a medio-lungo termine

▪ **Il Risultato netto del periodo delle attività in continuità** ammonta a Euro 19,1m, in riduzione di Euro -9,8m rispetto a Euro 29,0m nel 2023 per effetto degli impatti citati in precedenza. Il **Risultato netto complessivo 2024** presenta un decremento di Euro -26,3m rispetto ai Euro 45,5m del 2023, in quanto nel 2023 il risultato includeva 16,5 milioni di euro riferiti ad **attività cessate** (plusvalenza derivante dall'operazione Tuttofood).

\*Nota: Per la valutazione dei dati è opportuno considerare che l'attività del Gruppo presenta connotazioni di stagionalità per la presenza di manifestazioni fieristiche a cadenza biennale e pluriennale. Questo fenomeno rende più difficile la comparazione fra i diversi esercizi.

# STATO PATRIMONIALE, NET WORKING CAPITAL, POSIZIONE FINANZIARIA NETTA E CASH FLOW

Stato Patrimoniale (€m)	2023	2024	Δ 24/23
Avviamento	95,0	95,0	0,0
Attività immateriali a vita definita	12,2	9,0	-3,2
Diritto d'uso delle attività in locazione	362,0	308,6	-53,4
Immobilizzazioni materiali	11,5	7,4	-4,0
Altre attività finanziarie non correnti	1,1	0,0	-1,1
Altre attività non correnti	90,4	89,3	-1,1
<b>AAttività non correnti</b>	<b>572,2</b>	<b>509,4</b>	<b>-62,8</b>
Rimanenze e lavori in corso	2,3	7,8	5,6
Crediti commerciali ed altri	40,6	51,2	10,6
<b>BAttività correnti</b>	<b>42,8</b>	<b>59,0</b>	<b>16,2</b>
Debiti verso fornitori	65,3	68,7	3,4
Acconti	39,8	40,3	0,5
Debiti tributari	2,9	2,0	-0,9
Fondi per rischi e oneri ed altre passività correnti	33,0	34,0	1,0
<b>CPassività correnti</b>	<b>141,0</b>	<b>144,9</b>	<b>3,9</b>
<b>1 DCapitale d'esercizio netto (B - C)</b>	<b>-98,2</b>	<b>-85,9</b>	<b>12,2</b>
<b>ECapitale investito lordo (A + D)</b>	<b>474,0</b>	<b>423,5</b>	<b>-50,5</b>
Fondi relativi al Personale	7,5	8,2	0,8
Fondi per rischi e oneri ed altre passività non correnti	3,8	4,4	0,6
<b>FPassività non correnti</b>	<b>11,2</b>	<b>12,6</b>	<b>1,4</b>
<b>G CAPITALE INVESTITO NETTO attività continuative (E - F)</b>	<b>462,8</b>	<b>410,9</b>	<b>-51,9</b>
<b>H CAPITALE INVESTITO NETTO attività destinate alla vendita</b>	<b>0,0</b>	<b>0,0</b>	<b>0,0</b>
<b>ICAPITALE INVESTITO NETTO TOTALE (G + H)</b>	<b>462,8</b>	<b>410,9</b>	<b>-51,9</b>
coperto con:			
Patrimonio netto di Gruppo	147,9	156,7	8,8
Interessenze di minoranza	0,5	0,4	-0,1
<b>IPatrimonio netto totale</b>	<b>148,4</b>	<b>157,1</b>	<b>8,6</b>
Disponibilità liquide e mezzi equivalenti	-99,8	-72,4	27,4
Debiti (Crediti) finanziari correnti	43,3	31,8	-11,5
Debiti (Crediti) finanziari non correnti	370,9	294,5	-76,5
<b>Indebitamento (Disponibilità) finanziario netto delle attività continuative</b>	<b>314,4</b>	<b>253,8</b>	<b>-60,6</b>
<b>Indebitamento (Disponibilità) finanziario netto delle attività destinate alla vendita</b>	<b>0,0</b>	<b>0,0</b>	<b>0,0</b>
<b>L Totale indebitamento (Disponibilità) finanziario netto complessivo post IFRS16</b>	<b>314,4</b>	<b>253,8</b>	<b>-60,6</b>
<b>MEZZI PROPRI E INDEBITAMENTO FINANZIARIO DI GRUPPO (I+L)</b>	<b>462,8</b>	<b>410,9</b>	<b>-51,9</b>
<b>2 Indebitamento finanziario netto (cassa) pre IFRS 16</b>	<b>-80,9</b>	<b>-77,8</b>	<b>-3,1</b>

1

Il **Net Working Capital** passa da Euro (98,2)m al 31/12/2023 a Euro (85,9)m al 31/12/2024. La variazione di Euro 12,2m è prevalentemente riconducibile all'aumento della voce "Crediti commerciali ed altri" per l'incremento sia dei crediti non scaduti, riferiti a eventi svolti nell'ultima parte del 2024, sia all'incremento fatturazioni relative a eventi futuri. Tale effetto è stato parzialmente compensato dall'incremento dei debiti verso fornitori.

3

L'**Indebitamento Finanziario Netto (pre-IFRS16)** passa da una disponibilità netta di cassa di Euro 80,9m al 31/12/2023 ad una disponibilità di Euro 77,8m al 31/12/2024

Il **decremento di Euro 3,1m** si riferisce prevalentemente alla generazione di cassa dell'esercizio relativa ai risultati conseguiti, più che compensata dalla variazione dei termini di pagamento dei canoni di locazione (che ha previsto, a partire dal 2024, il cambiamento della frequenza di pagamento delle rate da trimestrale posticipata a trimestrale anticipata), oltre che alla distribuzione del dividendo di circa Euro 10m e all'acquisto di azioni proprie di circa 1,2m

CASH FLOW (€m)	Dal 31/12/23 al 31/12/2024
<b>EBITDA</b>	<b>83,6</b>
Impatto affitti (IFRS16)	(56,0)
Δ Capitale Circolante Netto	(12,2)
Capex	(4,8)
<b>Operating Cash Flow</b>	<b>10,6</b>
Versamento imposte	(2,5)
Dividendi	(10,0)
Buyback	(1,2)
<b>Free Cash Flow</b>	<b>(3,1)</b>
Rata aggiuntiva affitti	(14,0)
Riduzione Deb. Finanziario	14,0
<b>Free Cash Flow</b>	<b>(3,1)</b>

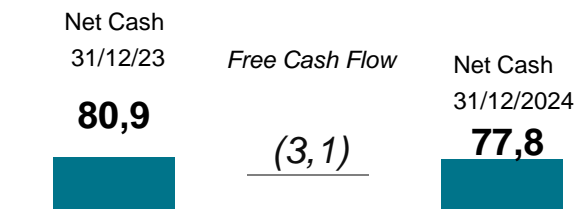

\*Nota: Per la valutazione dei dati è opportuno considerare che l'attività del Gruppo presenta connotazioni di stagionalità per la presenza di manifestazioni fieristiche a cadenza biennale e pluriennale. Questo fenomeno rende più difficile la comparazione fra i diversi esercizi.

# GUIDANCE

CONFERMATA

Milioni di euro		2025	2026	2027
<b>Ricavi</b>		320-340	305-325	355-375
<b>EBITDA</b>		110-120	90-100	120-130
<i>EBITDA Margin (mid-point)</i>				~34%
<i>EBITDA Margin ex. IFRS 16 (mid-point)</i>				~20%
<b>Disponibilità finanziaria netta</b>				
<b>Piano di investimenti</b>			~88	
<i>di cui Fiera Milano</i>			~53	
<i>di cui Fondazione Fiera Milano</i>			~35	
<b>Disponibilità finanziarie complessive</b>			151-171	
<i>di cui destinate a dividendi</i>			Almeno 40 (~10/anno)	
<i>di cui destinate a investimenti in operazioni di M&amp;A</i>			111-131	

Nel 2027 Fiera Milano prevede di realizzare: 

- **Ricavi** compresi tra 355 e 375 milioni di euro
- Un **EBITDA** stimato tra 120 e 130 milioni di euro
- Nell'arco di piano 2024-2027, sono pianificati **investimenti** complessivi per un importo pari a 88 milioni di euro, dei quali 35 milioni di euro saranno sostenuti dalla Fondazione Fiera Milano per lo sviluppo di opere infrastrutturali
- I risultati economico finanziari nell'arco di piano prevedono una solida generazione di cassa, la quale si tradurrà in una **disponibilità finanziaria complessiva** prevista tra i 151 e i 171 milioni di euro nell'arco di piano.
  - Di queste disponibilità, almeno 40 milioni di euro saranno destinati alla remunerazione degli azionisti sotto forma di dividendi, sottolineando l'impegno di Fiera Milano verso la creazione di valore per gli stakeholders
  - La rimanente liquidità, quantificata tra i 111 e i 131 milioni di euro, sarà indirizzata a sostenere la crescita aziendale per linee esterne
  - Non si esclude l'ulteriore ricorso a indebitamento per finanziare potenziali acquisizioni strategiche



# ESG

# ESG SCORECARD

## Environment



### Emissioni totali CO<sub>2</sub> (tCO<sub>2</sub>eq)

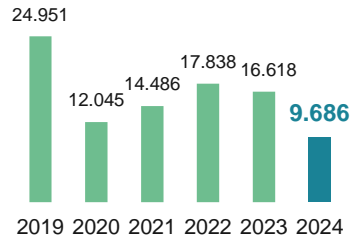

### % Fonti rinnovabili

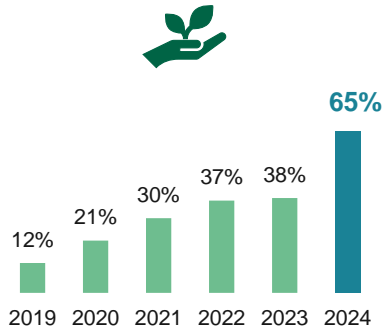

### % Rifiuti riciclati

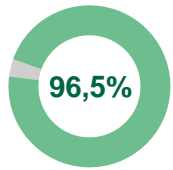

■ Rifiuti non riciclati  
■ Rifiuti riciclati

### % Moquette utilizzata inviata a recupero

100%



- 50k pannelli fotovoltaici
- 18 MWp potenza installata totale
- Target di riduzione di CO<sub>2</sub>:
  - 60% al 2027
  - 80% al 2030

## Social



### Dipendenti

672  
+5% vs 2023

#### Età

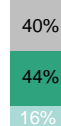

### Diversity

#### Genere

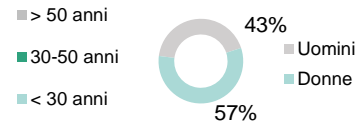

### Attraction

Nuove assunzioni **93**  
52% <30 anni  
66% donne



Nuovo piano di azionariato diffuso

### Retention

Turnover in uscita  
2023: 14%  
2024: 8,7%

### Welfare



ASSICURAZIONE SANITARIA FULL COVERAGE

### Customer Satisfaction Index Visitatori



### Comunità



### Ore di formazione

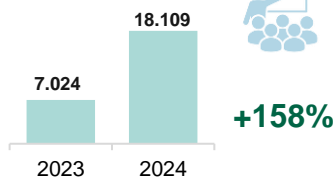

## Governance



AI 31/12/2024

### Indipendenza CdA

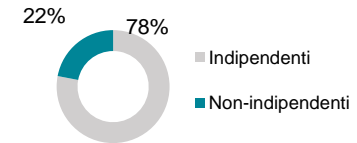

### Diversity CdA

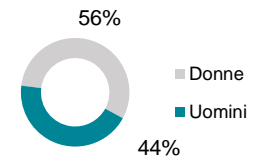

### Governance di sostenibilità

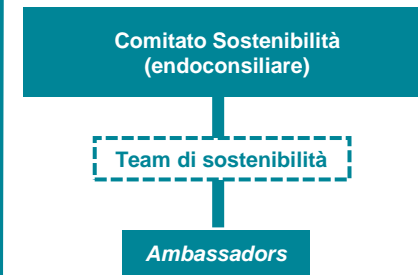

### Certificazioni



### Continuo miglioramento del rating ESG

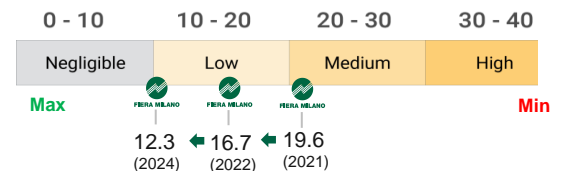

MORNINGSTAR | SUSTAINALYTICS

#### ESG Risk





## UNO DEI PIÙ GRANDI IMPIANTI FOTOVOLTAICI SU TETTO IN EUROPA E IL PIANO DI DECARBONIZZAZIONE AL 2030

- **50.000** pannelli fotovoltaici
- **30-35%** del fabbisogno energetico di Fiera Milano coperto
- **Superficie totale: 330.000 mq** (pari a più di 45 campi da calcio)
- Produzione totale annua stimata: **22 GWh** pari al fabbisogno di circa 7.800 famiglie
- Potenza totale installata: **18 MWp**
- **Obiettivi di riduzione di CO<sub>2</sub>** per Fiera Milano:
  - - 60% al 2027 
  - - 80% al 2030 

# **APPENDICE 1**

## **FIERA MILANO OVERVIEW**



# BENVENUTI IN FIERA MILANO

IL 7° QUARTIERE FIERISTICO PIÙ ESTESO AL MONDO E IL CENTRO CONGRESSI PIÙ GRANDE D'EUROPA



- 345k m<sup>2</sup> spazio totale
- 60k m<sup>2</sup> spazio esterno
- c.60 manifestazioni/ anno

- 20 padiglioni
- 15k parcheggi
- 75 ristoranti

- 1 km dall'autostrada
- 13 km da Milano centro
- 29 km dall'aeroporto

- 1 metropolitana
- 1 stazione ferroviaria

- 54k m<sup>2</sup> spazio totale
- 5 padiglioni
- c. 100 congressi/ anno

- 1 km dall'autostrada
- 4 km da Milano centro
- 11 km dall'aeroporto

- > 70 sale riunioni
- 3 sale plenarie
- 21.000 posti a sedere

- 1 metropolitana
- 1 stazione ferroviaria



# L'EQUITY STORY DI FIERA MILANO

## Sostenibilità integrata nel business

- **Best in class sustainability governance**
- **Piano di sostenibilità integrato** nel piano strategico
- **Remunerazione top management legata a obiettivi ESG**
- **Misurazione impronta carbonica** dei propri eventi
- **Top ESG ratings**

7

## Chiara visione per cogliere i trend futuri

- **Valorizzazione dei modelli espositivi** anticipando i nuovi trend di mercato
- **Digital transformation** come leva per creare valore
- I **servizi come driver** di crescita
- Una footprint sempre più **internazionale**
- **Olimpiadi invernali 2026** come upside

8

## Ruolo istituzionale e impatti sul territorio

- **Attività mission critical** per il tessuto imprenditoriale italiano
- **Partner strategico per le PMI italiane** nei loro percorsi di innovazione, crescita e internazionalizzazione a **supporto della ripresa dell'economia italiana**, promuovendo il *made in Italy* nel mondo
- **8 miliardi di impatti** diretti, indiretti e indotti in un anno sul territorio derivanti dalle attività fieristiche

1

## Financials solidi con basso rischio di credito

- **Elevata visibilità dei risultati** - portafoglio manifestazioni stabile basato su contratti pluriennali
- **Ciclo di pagamento favorevole** grazie a contratti di pagamento anticipato che portano ad un **NWC strutturalmente negativo**
- **Forte generazione di cassa operativa** accompagnata da un basso fabbisogno di investimenti, che si traduce in una disponibilità di cassa costante e flessibilità finanziaria con margine per M&A e dividendi

6

## Indiscussa leadership di mercato in Italia

- **Unico quartiere italiano** che può accogliere manifestazioni di alto livello in Europa
- **Il più grande sito fieristico in Italia**, posizionandosi tra i principali *player* a livello internazionale
- Capacità di **attrarre grandi mostre itineranti** internazionali
- Potenziale ruolo di consolidatore **in un mercato frammentato**

2



## FIERA MILANO

## Business model integrato e eccellenza operativa

- **Copertura dell'intera catena del valore** della fiera
- **Mix settoriale ben diversificato**, con concentrazione di **eventi di alto standing**
- Distintive **capacità e competenze operative** nella realizzazione di manifestazioni e congressi

5

## People excellence

- **Valorizzazione dei talenti** presenti in azienda
- Leadership team con **solida esperienza settoriale**, in grado di cogliere le opportunità di crescita future e guidare il cambiamento
- Comprovata **capacità di business plan execution**

4

## Strutture state of the art e ubicazione strategica

- **Attrattività di Milano** come destinazione privilegiata al centro dell'Europa
- **Strutture di prim'ordine** con **posizioni strategiche** in prossimità di aeroporti, metropolitane, stazioni ferroviarie e centri urbani

3

# LE AREE DI BUSINESS

Reporting Unit	76% dei ricavi 2024			3% dei ricavi 2024	21% dei ricavi 2024
	<b>ATTIVITA' FIERISTICHE ITALIA</b>			<b>ATTIVITA' FIERISTICHE ESTERO</b>	<b>CONGRESSI</b>
Aree di Business	Manifestazioni organizzate (Italia)	Manifestazioni Ospitate	Servizi	Manifestazioni Organizzate all'estero	Congressi
Entity					
Descr.	<ul style="list-style-type: none"> <li>Sviluppo, promozione, commercializzazione e gestione di <b>manifestazioni fieristiche di proprietà</b> in Italia</li> </ul>	<ul style="list-style-type: none"> <li>Vendita degli <b>spazi espositivi</b> dei quartieri di proprietà per ospitare <b>manifestazioni fieristiche non di proprietà</b> di Fiera Milano</li> </ul>	<ul style="list-style-type: none"> <li>Sviluppo, vendita ed erogazione di <b>servizi tradizionali</b> (allestimenti, ristorazione, viaggi e accomodation, ...)</li> <li>Sviluppo, vendita ed erogazione di <b>servizi digitali</b> e media (platform, app, adv, dem, ...)</li> </ul>	<ul style="list-style-type: none"> <li>Sviluppo, promozione, commercializzazione e gestione di <b>manifestazioni fieristiche di proprietà in mercati internazionali</b></li> </ul>	<ul style="list-style-type: none"> <li>Vendita degli spazi congressuali dell'<b>Allianz MiCO</b></li> </ul>
Cliente	<ul style="list-style-type: none"> <li>Espositori/ Visitatori/ Altri (Es. sponsor, inserzionisti)</li> </ul>	<ul style="list-style-type: none"> <li>Organizzatori Terzi italiani e esteri</li> </ul>	<ul style="list-style-type: none"> <li>Espositori/ Organizzatori Terzi italiani e esteri/ Visitatori/ Sponsor</li> </ul>	<ul style="list-style-type: none"> <li>Espositori/ Visitatori/ Altri (Es. sponsor, inserzionisti)</li> </ul>	<ul style="list-style-type: none"> <li>Organizzatori di congressi scientifici e associativi/ Organizzatori di eventi corporate (es. convention)</li> </ul>

# IL PORTAFOGLIO DELLE MANIFESTAZIONI IN ITALIA

## Segmentazione per settore e modello [# manifestazioni]

SETTORE	ORGANIZZATE E PARTECIPATE	OSPITE	TOTALE
Filiera Moda	   <b>3</b>	       <b>9</b>	<b>12 (21%)</b>
Filiera Casa/Costruzioni	     <b>5</b>	    <b>5</b>	<b>10 (18%)</b>
Filiera Industriale	  <b>2</b>	    <b>8</b>	<b>10 (18%)</b>
Filiera Alimentare e Hospitality	   <b>3</b>	   <b>3</b>	<b>6 (11%)</b>
Automotive e Trasporti	  <b>2</b>	   <b>3</b>	<b>5 (9%)</b>
B2C	  <b>3</b>	  <b>2</b>	<b>5 (9%)</b>
Verticali	   <b>3</b>	  <b>6</b>	<b>9 (16%)</b>

# I SERVIZI

## Il portafoglio servizi lungo il processo di partecipazione/ organizzazione alla Fiera

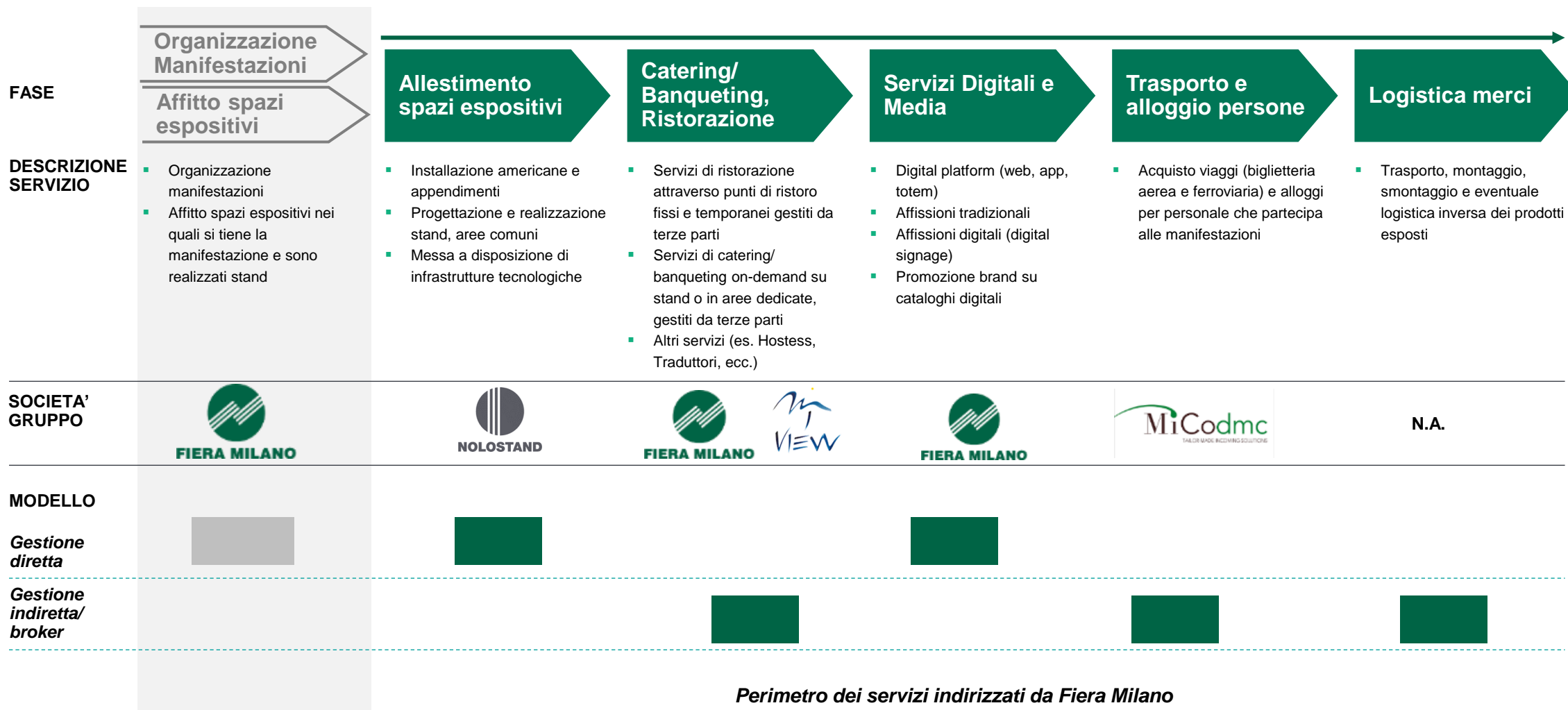

*Perimetro dei servizi indirizzati da Fiera Milano*

# PRESENZA INTERNAZIONALE FIERA MILANO

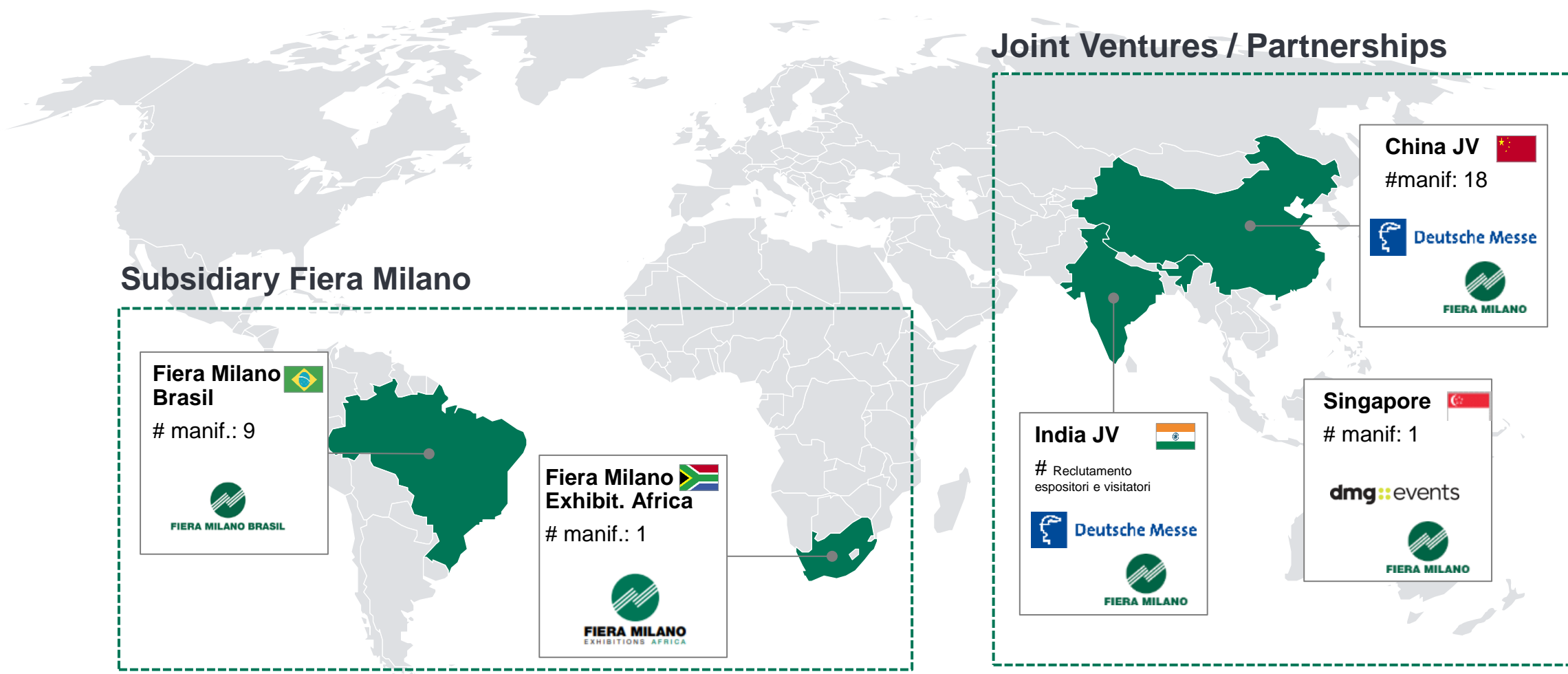

## Subsidiary Fiera Milano

**Fiera Milano Brasil**



# manif.: 9



FIERA MILANO BRASIL

**Fiera Milano Exhibit. Africa**



# manif.: 1



FIERA MILANO EXHIBITIONS AFRICA

## Joint Ventures / Partnerships

**China JV**



#manif: 18



Deutsche Messe



FIERA MILANO

**India JV**



# Reclutamento espositori e visitatori



Deutsche Messe



FIERA MILANO

**Singapore**



# manif: 1

dmg::events



FIERA MILANO



# I CONGRESSI

## Principali eventi congressuali

ASSOCIATIVI

**Congressi scientifici**

- ERS-European Respiratory Society
- EULAR-Annual European Congress of Rheumatology
- ERA-European Renal Association
- EDTA -European Dialysis and Transplant Association
- ....

CORPORATE

**Convention/meeting aziendali**

- Salesforce
- Convention Allianz Bank
- Convention Generali
- ...

EV. ISTITUZIONALI

**Convention Politiche/Summit**

- Summit politici
- COP 26
- ...

ALTRO

**Esami/Concorsi..**

- Mondiali di scherma
- Padel trend expo
- World of Coffe
- ...

- **54k m<sup>2</sup> spazio totale**
- **5 padiglioni**
- **C. 160 congressi all'anno**

- **> 70 sale riunioni**
- **3 sale plenarie**
- **21.000 posti a sedere**

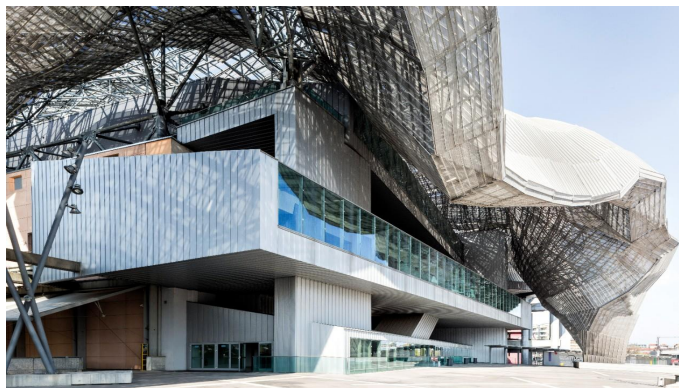

# **APPENDICE 2**

## **KPI MANIFESTAZIONI 2024**

# MANIFESTAZIONI E CONGRESSI NEL 2024

 <b>Manifestazioni Italia</b>	Metri quadrati netti	
	FY 2023	FY 2024
<b>Direttamente Organizzate</b>		
- Bit (A)	16.165	17.225
- Miart (A)	8.930	9.225
- Milan Games Week (A)	33.930	35.545
- Milano Fashion&Jewels (I semestre) (A)	12.630	12.760
- Milano Fashion&Jewels (II semestre) (A)	12.850	14.870
- Milano Home (A)	16.010	19.675
- Promotion Trade Exhibition (A)	2.925	4.710
- Quick & More* (A)	-	7.545
- Salone del Franchising (A)	3.770	5.405
- Sposalitalia (A)	8.410	7.830
- NME* (B)	-	10.515
- Transpotec & Logitec (B)	-	49.690
- Global Elevator Exhibition (B)	7.040	-
- Host (B)	128.350	-
- Made Expo (B)	32.545	-
- Sicurezza (B)	17.260	-
- Smart Building Expo (B)	4.935	-
<b>Totale Direttamente Organizzate</b>	<b>305.750</b>	<b>194.995</b>
<b>Ospitate</b>		
- Artigiano in Fiera (A)	49.715	53.235
- Eicma Moto (A)	119.600	127.465
- Fa la cosa giusta (A)	6.110	6.745
- Filo (I semestre) (A)	1.385	1.545
- Filo (II semestre) (A)	2.780	2.440
- I Saloni** (A)	171.075	176.460
- LineaPelle (I semestre) (A)	44.020	45.540
- LineaPelle (II semestre) (A)	47.570	48.830
- Mido (A)	37.980	45.940
- Milano Auto Classica (A)	24.105	22.720
- Milano Unica (autunno) (A)	29.075	37.140
- Milano Unica (primavera) (A)	24.520	31.205
- Mipel (marzo) (A)	4.420	4.500
- Mipel (settembre) (A)	4.440	4.140
- My Plant & Garden (A)	25.360	26.775
- Simac Tanning-Tech (A)	14.565	14.795
- The Micam (autunno) (A)	35.880	32.875
- The Micam (primavera) (A)	35.100	32.100
- The ONE Milano (febbraio) (A)	3.710	3.970
- Viscom (A)	9.855	7.800
- Birnu (B)	-	24.375
- Mostra Convegno Expocomfort (B)	-	85.925
- Simef (B)	-	31.175
- Venditalia (B)	-	12.960
- Xylexpo (B)	-	13.675
- Expoferroviaria (B)	7.245	-
- ISSA Pulire* (B)	13.980	-
- Lamiera (B)	18.395	-
- Made in Steel (B)	16.380	-
- Tuttofood powered by Cibus** (B)	59.660	-
- Vitrum (B)	8.455	-
- CPHI (P)	-	122.815
- ITMA (P)	121.950	-
- Plast (P)	48.990	-
<b>Totale Ospitate</b>	<b>986.320</b>	<b>1.017.145</b>
<b>Totale Manifestazioni Italia</b>	<b>1.292.070</b>	<b>1.212.140</b>

\* La manifestazione si è svolta per la prima volta

\*\* A partire dal 2023 le manifestazioni Salone del Mobile, Euroluce, Workplace, Eurocucina e Salone del Bagno vengono esposte in forma aggregata ne I Saloni.

 <b>Manifestazioni Estero</b>	Metri quadrati netti	
	FY 2023	FY 2024
<b>Cina</b>		
- CeMAT Asia Shanghai (A)	39.410	38.520
- Chinafloor Domotex Shanghai ° (A)	69.800	67.350
- China International Fastener Show ° (A)	15.255	15.760
- China International Stainless Steel Industry Exhibition ° (A)	2.990	3.210
- Chengdu Industrial Professional Expo ** (A)	-	4.000
- Chengdu International Industry Fair ° (A)	13.590	12.880
- Comvac Asia (A)	10.625	12.090
- E-Pack Tech Shanghai (A)	455	325
- GITF International Tour Guangzhou (A)	6.110	4.760
- Heavy Machinery Asia (A)	2.000	5.355
- Industrial Automation Shanghai ° (A)	33.810	31.525
- Industrial Automation Shenzhen ° (A)	11.630	9.955
- Industrial Automation Robotic Show South China ° (A)	3.800	2.000
- ISEE & CEFE Beijing/Hangzhou ° (A)	9.230	10.185
- Laser Fair Shenzhen (A)	7.460	5.060
- Let China Guangzhou (A)	14.895	18.340
- Metal + Metallurgy (A)	405	275
- Metalworking and CNC Mach. Tool Shanghai ° (A)	34.565	32.130
- Motor Show Chengdu ° (A)	91.085	90.415
- Northern International Logistics and Transportation Technology Expo Jinan ** (A)	-	5.360
- PTC Asia Shanghai (A)	44.380	37.735
- Wuhan Motor Show ° (A)	38.335	35.735
- Xiamen International Industry Exposition ° (A)	-	1.420
- International Cold Chain Exhibition ° (A)	595	a)
- ZZILE Zhengzhou (A)	5.500	a)
- China Commercial Vehicle Show ° (B)	20.000	-
<b>Sud Africa</b>		
- Cape Town Art Fair (A)	3.855	4.105
<b>Brasile</b>		
- Exposec (A)	12.430	13.625
- Fruit Attraction São Paulo ** (A)	-	2.860
- Reatech (A)	2.290	1.765
- Esquadria Show ** (B)	-	1.000
- Fisp (B)	-	19.900
- Tubotech (B)	1.240	-
- Wire South America (B)	1.030	-
<b>Singapore</b>		
- FIND - Design Fair Asia (A)	4.470	5.965
<b>Totale Manifestazioni Estero</b>	<b>501.240</b>	<b>493.605</b>

\* La manifestazione è alla sua prima edizione

° La manifestazione è organizzata in partnership

a) La manifestazione non si è svolta

(A) = Annuale

(B) = Biennale

(P) = Pluriennale

 <b>Congressi</b>	
FY 2023	FY 2024
<b>132 eventi</b>	<b>152 eventi</b>

# APPENDICE 3

## IL MERCATO E IL POSIZIONAMENTO

# IL CONTESTO

## IL MERCATO FIERISTICO GLOBALE

RICAVI IN B€

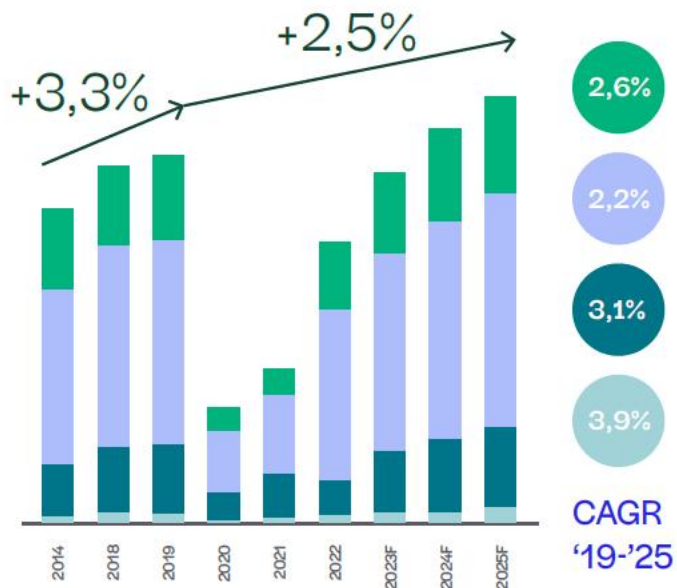

EUROPA<sup>1</sup> AMERICAS<sup>2</sup>  
ASIA<sup>3</sup> GCC<sup>4</sup>

1- Francia, Germania, Italia, Turchia, Regno Unito  
2- Brasile, Messico, Stati Uniti  
3- Cina, Hong Kong, Indonesia, Macao, Malaysia, Filippine, Singapore, Thailandia, Vietnam  
4- Consiglio di Cooperazione del Golfo

## RICAVI 2022 ORGANIZZATORI IBRIDI / VENUE OPERATOR

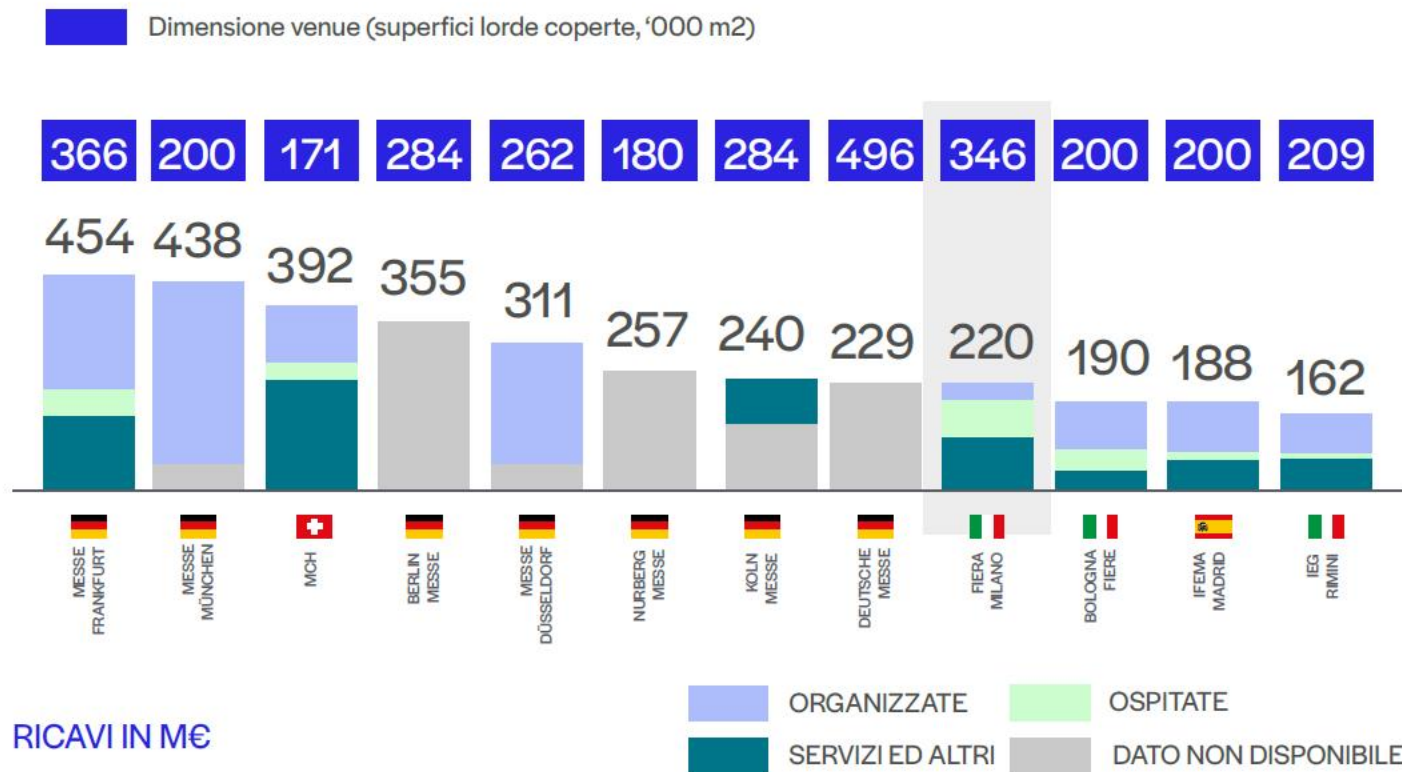

RICAVI IN M€

Fonti: Fiera Milano, STAX Globex report 2023, Company annual report, Orbis, Analisi BCG



# Top Venues

Venues with a minimum of 100,000 sqm of indoor exhibition space

Asia - Pacific

Central & South America

Europe

Middle East - Africa

North America

No.	Name of the venue	City	Country	Total sqm
1	China Import & Export Fair Complex (Pazhou Complex)	Guangzhou	China	504,000
2	National Exhibition and Convention Center	Shanghai	China	470,000
3	Shenzhen World Exhibition & Convention Centre	Shenzhen	China	400,000
4	National Convention and Exhibition Center	Tianjin	China	400,000
5	Messe Hannover (Deutsche Messe)	Hannover	Germany	392,453
6	Messe Frankfurt	Frankfurt/Main	Germany	372,073
7	Fiera Milano (Rho Pero)	Milano	Italy	345,000
8	Kunming Dianchi Convention & Exhibition Center	Kunming	China	300,000
9	Xiamen International Expo Center	Xiamen	China	300,000
10	Koelnmesse	Cologne	Germany	285,000
11	Messe Duesseldorf	Duesseldorf	Germany	262,727
12	Paris Nord Villepinte	Paris	France	250,000
13	McCormick Place	Chicago	United States	241,548
14	Las Vegas Convention Center	Las Vegas	United States	236,214
15	China Kitchen Capital International Convention and Exhibition Center	Binzhou	China	230,000
16	Feria Valencia	Valencia	Spain	223,090
17	Crocus Expo	Moscow	Russia	215,960
18	Porte de Versailles	Paris	France	212,545
19	Western China International Expo City	Chengdu	China	205,000
20	Fira de Barcelona - Gran Via	Barcelona	Spain	203,106
21	BolognaFiere	Bologna	Italy	200,000
22	Chongqing International Expo Center	Chongqing	China	200,000
23	Shanghai New International Expo Centre	Shanghai	China	200,000
24	Messe Muenchen	Muenchen	Germany	200,000
25	Feria de Madrid / IFEMA	Madrid	Spain	200,000
26	Orange County Convention Center	Orlando	United States	190,936
27	Expo Center City (Messe Berlin)	Berlin	Germany	190,000
28	The NEC	Birmingham	United Kingdom	186,000
29	Nuernberg Messe	Nuremberg	Germany	180,000
30	Xiamen International Conference & Exhibition Center	Xiamen	China	170,000
31	Investimenti S.p.A. / Fiera di Roma	Roma	Italy	167,000
32	Verona Fiere	Verona	Italy	155,000
33	Nanjing International Expo Center	Nanjing	China	150,000
34	Hongdao International Conference & Exhibition Center	Qingdao	China	150,000
35	Wuhan International Expo Center	Wuhan	China	150,000
36	Ptak Warsaw Expo	Warszawa	Poland	143,000
37	MCH Messe Schweiz / Messe Basel	Basel	Switzerland	141,000
38	Jinan Yellow River International Convention and Exhibition Center	Jinan	China	140,000
39	Jiangxi Nanchang Greenland Expo Center	Nanchang	China	140,000
40	EUREXPO	Lyon	France	139,019

# Grazie per l'attenzione



## CONTATTI:



**Investor relations:** [investor.relations@fieramilano.it](mailto:investor.relations@fieramilano.it)

**Sostenibilità:** [sustainability@fieramilano.it](mailto:sustainability@fieramilano.it)



**Investor Relations**

<https://investors.fieramilano.it>

**Sostenibilità**

<https://www.fieramilano.it/sostenibilita.html>

**Calendario manifestazioni 2025**

<https://www.fieramilano.it/calendario.html>



# Disclaimer



**FIERA MILANO**

Questa presentazione e qualsiasi materiale distribuito in relazione alla stessa (insieme, la "Presentazione") non costituiscono né fanno parte di, e non devono essere interpretati come un'offerta di vendita o sottoscrizione o sollecitazione di qualsiasi offerta di acquisto o sottoscrizione per qualsiasi titolo, e né la presente Presentazione né nulla in essa contenuto costituiranno la base o saranno utilizzati in relazione a, o fungeranno da incentivo a stipulare, qualsiasi contratto o impegno di sorta.

Le informazioni contenute in questa Presentazione non sono state verificate in modo indipendente e non viene fornita alcuna dichiarazione o garanzia, espressa o implicita, e non si dovrebbe fare affidamento su, l'equità, l'accuratezza, la completezza, la ragionevolezza o la correttezza delle informazioni o opinioni qui contenute. Nessuno di Fiera Milano S.p.A., delle sue controllate o dei rispettivi dipendenti, consulenti, rappresentanti o affiliati avrà alcuna responsabilità di sorta (per negligenza o altro) per eventuali perdite derivanti in qualunque modo dall'uso di questo documento o dei suoi contenuti o altrimenti derivanti in connessione con questa presentazione. Le informazioni contenute in questa Presentazione sono fornite alla data della presente Presentazione e sono soggette a modifiche senza preavviso.

Le dichiarazioni rese in questa Presentazione possono includere dichiarazioni previsionali. Queste affermazioni possono essere identificate dal fatto che vengono usate parole come "anticipare", "stimare", "dovrebbe", "aspettarsi", "guida", "progetto", "intendere", "pianificare", "credere", e/o altre parole e termini di significato simile in relazione, tra le altre cose, a qualsiasi discussione sui risultati delle operazioni, sulla situazione finanziaria, sulla liquidità, sulle prospettive, sulla crescita, sulle strategie o sugli sviluppi nel settore in cui operiamo. Tali dichiarazioni si basano sulle attuali intenzioni, aspettative o convinzioni del management e comportano rischi, ipotesi e incertezze inerenti, inclusi fattori che potrebbero ritardare, deviare o modificare qualsiasi di essi. Le dichiarazioni previsionali contenute nella presente Presentazione riguardanti tendenze o attività attuali non devono essere considerate come una dichiarazione che tali tendenze o attività continueranno in futuro. Gli esiti effettivi, i risultati e altri eventi futuri potrebbero differire sostanzialmente da quelli espressi o impliciti nelle dichiarazioni qui contenute. Tali differenze potrebbero influenzare negativamente il risultato e gli effetti finanziari dei piani e degli eventi qui descritti e potrebbero derivare, tra le altre cose, da cambiamenti nei fattori economici, commerciali, competitivi, tecnologici, strategici o normativi e da altri fattori che influenzano l'attività e le operazioni della Società. Né Fiera Milano S.p.A. né alcuna delle sue affiliate ha alcun obbligo, e ciascuna di tali entità declina espressamente tale obbligo, di aggiornare, rivedere o modificare qualsiasi dichiarazione previsionale, sia come risultato di nuove informazioni, eventi futuri o altro. Non si dovrebbe fare eccessivo affidamento su tali dichiarazioni previsionali, che si riferiscono solo alla data di questa Presentazione.

Va notato che le performance passate non sono indicative delle performance future. Si tenga inoltre presente che i risultati intermedi non sono necessariamente indicativi dei risultati dell'intero anno.